

KONTRATË

E lidhur në Gjakovë, me dt.28.09.2018, në mes të :

Komuna e Gjakovës - Zyra e Prokurimit (në tekstin e mëtejme Autoritetit Kontraktues)

dhe

NPT"DAQA" & NTP "ULPIANA" - Ferizaj, me nr.biznesit 80079532 & 70157708 (në tekstin e mëtejme Kontraktuesi)

të cilët janë pajtuar si në vijim:

TITULLI I KONTRATËS –“Ndërtimi i këndit të lojërave/L-01 dhe L-02”

Numri i identifikimit – 632-18-067-521

Neni 1 Lënda

- 1.1 Lënda e kontratës është ekzekutimi i punëve në vijim nga ana e Kontraktuesit: –“ **Ndërtimi i këndit të lojërave/L-01 dhe L-02**,për Autoritetin kontraktues, sipas specifikave të dhëna nga Drejtoria për Shërbime Publike , si vijon:
- 1.2 Kontraktuesi duhet të kryej punët në pajtushmëri të plotë me Kushtet e kontratës ,specifikimet teknike dhe paramasën me paralogari, përndryshe kontrata do të ndërpritet dhe do t'i ndalet sigurimi i ekzekutimit të kontratës (10% i vlerës së kontraktuar).
- 1.3 Vendi i ekzekutimit të punëve do të jetë në Komunën e Gjakovës.
- 1.4 Kontrata është e vlefshme dhe hynë në fuqi nga dita e nënshkrimit të saj nga të dy palët me **dt.28.09.2018**.
- 1.5 Punët do të fillojnë sipas urdhëresës me shkrim të Menaxherit të Projektit menjëherë pas nënshkrimit të kontratës por jo më vonë se 5 ditë.
- 1.6 Data e përfundimit e të gjitha punëve do të jetë 45 ditë nga fillimi I punimeve.
- 1.7 Kontraktuesi obligohet që para nënshkrimit të kontratës të bëj depozitim e sigurisë së ekzekutimit prej **10%** të vlerës së kontraktuar për **75 ditë**. Ndërsa pas pranimit të punëve duhet të bëhet depozitimi i sigurisë së punimeve prej **10%** të vlerës së kontraktuar për **12 muaj**.

Neni 2 Çmimi

2.1 Çmimi total i punëve bashkë me tvsh është: **19.105,00€ (nëntëmbëdhjetë mijë e njëqind e pesë euro).**

2.2 Çmimi i përmendur në Nenin 2.1 më sipër duhet të jetë e vetmja pagesë që Autoriteti Kontraktues i ka borxh Kontraktuesit sipas kontratës. Ai duhet të jetë i prerë dhe të mos i nënshtrohet ndryshimeve.

2.3 Pagesat do të bëhen në pajtim me Kushtet e përgjithshme dhe/ose të Veçanta të kontratës.

Neni 3 Rendi i përparësisë i dokumenteve të kontratës

3.1 Kontrata përbëhet nga dokumentet në vijim:

- (a) Marrëveshja e kontratës;
- (b) Kushtet e Veçanta të Kontratës;
- (c) Kushtet e Përgjithshme të Kontratës;
- (d) Tenderi i Kontraktuesit, duke përfshirë edhe Specifikimet Teknike;
- (e) Oferta financiare (Paramasa dhe Paralogaria);

3.2 Dokumentet e ndryshme që e përbëjnë kontratën konsiderohet se shpjegojnë njëra tjetrën; dhe në raste të paqartësisë ose divergjencës, ato duhet të lexohen sipas rendit të përparësisë në të cilin janë dhënë më sipër.

Neni 4 Komunikimet

4.1 Të gjitha komunikimet me shkrim që kanë të bëjnë me këtë Kontratë ndërmjet Autoritetit Kontraktues, nga njëra anë dhe Kontraktuesit nga ana tjetër duhet të cekin titullin e Kontratës dhe numrin e saj të identifikimit dhe duhet të dërgohen me postë, faks, email ose të dorëzohen personalisht. Komunikimet për Autoritetin Kontraktues mund të adresohen Autoritetit Kontraktues ose Menaxherit të Projektit i emëruar në Kushtet e Veçanta të Kontratës.

4.2 Nëse personi që dërgon komunikatën kërkon vërtetim të pranimin të saj, ai duhet ta thotë këtë në komunikatën e tij. Sa herë që ka afat të fundit për pranimin e komunikatës me shkrim, dërguesi duhet të kërkojë vërtetim të pranimin të komunikatës së tij. Në të gjitha rastet, dërguesi duhet t'i marrë të gjitha masat e nevojshme për të siguruar pranimin e komunikimit të tij.

4.3 Kudo në kontratë parashikohet për dhënien e ndonjë njoftimi, pëlqimi, miratimi, certifikate, ose vendimi, përveç nëse specifikohet ndryshe në njoftim të tillë, pëlqim, miratim, certifikatë apo vendim do të jetë në formë të shkruar dhe fjalët "njofton", "vërtetojë", "miratoj" ose "vendosë" do të interpretohen në përputhje me rrethanat. Ndonjë miratim, pajtim, certifikatë ose vendim i tillë nuk duhet të mbahet apo vonohet pa arsye.

4.4 Kjo kontratë është e përgatitur në gjuhën shqipe në katër origjinale, tri prej të cilave janë për Autoritetin Kontraktues dhe një origjinale për Kontraktuesin.

Për Operatorin Ekonomik

Për Autoritetin Kontraktues

Emri:	Nexhmedin Sadiku	Emri:	Komuna e Gjakovës - Albana Bakalli
Pozita:	<i>Drejtor</i>	Pozita:	Menaxhere e Prokurimit
Nënshkrimi:	<i>[Signature]</i>	Nënshkrimi:	<i>[Signature]</i>
Data:	28.09.2018	Data:	28.09.2018
Vula:		Vula:	



PJESA II E KONTRATES

KUSHTET E PËRGJITHSHME

Neni 1 Përkufizimet

1.1 **“Kontratë”** do të thotë marrëveshje të lidhur ndërmjet Autoritetit kontraktues dhe Kontraktuesit, siç është shënuar në formularin e kontratës të nënshkruar nga palët, duke përfshirë të gjitha shtojcat për këtë dhe të gjitha dokumentet e inkorporuar me referencë në të.

1.2 **“Punë”** konsiderohen të gjitha ato punë të cilat janë objekt i kontratës dhe të cilat Autoriteti Kontraktues kërkon që të kryhen nga kontraktuesi, qofshin ato ndërtim, restaurim, meremetim apo rrënim ndërtesash, pajisje, struktura inxhinieringu civil, struktura të tjera apo pjesë të tyre.

1.3 **“Kontraktuesi”** është operatori ekonomik (apo grupi i operatorëve ekonomik), i caktuar në formularin e kontratës, i cili (të cilët) është palë në kontratë dhe është i obliguar të kryejë punët sipas marrëveshjes dhe i cili do të marrë shumën sipas marrëveshjes me kontratë.

1.4 **“Menaxheri i Projektit”** është njeriu i caktuar në kushtet e veçanta të kontratës (apo cilido njeri kompetent i autorizuar nga Autoriteti Kontraktues), i cili është përgjegjës për mbikëqyrjen e kryerjes së punëve dhe për të gjitha hollësitë duhet t'i raportojë Autoritetit Kontraktues.

1.5 **“Çmimi Kontratës”** do të thotë shuma që i paguhet Kontraktuesit sipas marrëveshjes në formularin e kontratës.

1.6 **“Vendi i ndërtimit”** do të thotë vendi i caktuar për kryerjen e punëve të kontraktuara.

1.7 **“Pajisjet e kontraktuesit”** do të thotë e tërë makineria përfshirë edhe atë për bartjen e pajisjeve, dhe mjetet tjera që nevojiten për kryerjen e punëve të kontraktuara që duhet të bëhen sipas kontratës.

1.8 **“Skicat”** nënkuptojnë vizatimet, llogaritjet, informatat e siguruara dhe të miratuara nga Autoriteti Kontraktues për kryerjen e punëve të kontraktuara.

1.9 **“KPK”** do të thotë Kushtet e Përgjithshme të Kontratës.

1.10 **“KVK”** do të thotë Kushtet e Veçanta të Kontratës.

Neni 2 Gjuha dhe ligji i aplikueshëm

2.1 KVK e saktësojnë cili është ligji që i përcakton të gjitha çështjet që nuk janë të mbuluara në kontratë.

2.2 Kontrata dhe të gjitha komunikimet e shkruara ndërmjet palëve hartohen në gjuhën e specifikuar në KVK.

Neni 3 Transferimi

3.1 Transferimi do të jetë valid vetëm nëse ka marrëveshje të shkruar përmes të cilës Kontraktuesi e transferon kontratën e vet ose një pjesë të saj te një palë e tretë.

3.2 Kontraktuesi nuk mundet që, pa miratim paraprak me shkrim nga Autoriteti kontraktues, ta transferojë kontratën ose një pjesë të saj, ose ndonjë përfitim apo interes nga ajo, përveç në këto raste:

a) kur ka ngarkesë për pagesë, në favor të bankierëve të Kontraktuesit, të shumave që duhet të paguhen ose që do të bëhen borxh sipas kontratës; ose

b) në rast të dhënies së të drejtës së Kontraktuesit siguruesve të Kontraktuesit për të kërkuar pagesën nga ndonjë person tjetër i detyruar në rastet kur siguruesit e kanë shkarkuar humbjen ose detyrimin e Kontraktuesit.

3.3 Për qëllimet e nenit 3.2, aprovimi i një transferimi nga Autoriteti kontraktues nuk do ta lirojë Kontraktuesin nga obligimet e veta për pjesën e kontratës që tashmë është realizuar ose për pjesën që nuk është bartur.

3.4 Pranuesit e dispozitave të kontratës duhet të plotësojnë kriteret e përshtatshmërisë që zbatohen për dhënien e kontratës përveç në raste kur transferimi bëhet në bankë apo kompani të sigurimit ose institucion tjetër financiar.

Neni 4 Nën-kontraktimi

4.1 Nënkontrata është valide vetëm nëse ka marrëveshje të shkruar përmes së cilës Kontraktuesi ia beson realizimin e një pjese të kontratës së tij një pale të tretë.

4.2 Elementet e kontratës që do të nënkontraktohen dhe identiteti i nënkontraktuesve i bëhen të ditura Autoritetit kontraktues me rastin e dorëzimit të ofertës. Në rast të ndryshimit të nënkontraktuesve gjatë implementimit të kontratës, Kontraktuesi duhet të njoftoj me shkrim Autoritetin Kontraktues. Autoriteti kontraktues do ta lajmërojë Kontraktuesin për vendimin e vet brenda 30 ditë pune nga marrja e njoftimit, duke i paraqitur arsyet e veta nëse nuk lëshohet autorizimi. Kontraktuesi nuk nënkontraktion pa autorizim me shkrim nga Autoriteti Kontraktues. Te gjithë nënkontraktuesit e propozuar duhet të përmbushin kërkesat e përshtatshmërisë.

4.3 Autoriteti kontraktues nuk njeh lidhje kontraktore ndërmjet vetes dhe nënkontraktuesve, megjithatë mund të siguroj, ku e konsideron si të nevojshme, pagesat direkte për nënkontraktorët.

4.4 Kontraktuesi është përgjegjës për aktet, gabimet dhe neglizhencën e nënkontraktuesve të vet si dhe të agjentëve ose të punësuarve, në të njëjtën mënyrë si po të ishin akte, gabime ose neglizhencë e Kontraktuesit, agjentëve të tij ose punëtorëve të tij. Aprovimi i nënkontraktimit të ndonjë pjese të kontratës ose aprovimi i nënkontraktuesit nga ana e Menaxherit të Projektit nuk e liron Kontraktuesin nga obligimet e tij sipas kontratës

4.5 Nëse nënkontraktuesi ka marrë ndonjë obligim të vazhdueshëm që vazhdon për një periudhë që e tejkalon atë të periudhës së garancisë nën kontratë ndaj Kontraktuesit, përkitazi me furnizimet që i jep nënkontraktuesi, Kontraktuesi duhet që, në çfarëdo momenti pas skadimit të periudhës së garancisë, t'i transferojë menjëherë te Autoriteti kontraktues, me kërkesë dhe shpenzime të Autoritetit kontraktues, përfitimet e obligimeve të tilla për kohëzgjatjen e garancisë së skaduar.

Obligimet e Autoritetit Kontraktues

Neni 5 Dhënia e dokumenteve

5.1 Nëse është e nevojshme, brenda 30 ditësh nga nënshkrimi i kontratës, autoriteti kontraktues duhet t'i japë Kontraktuesit, pa pagesë, një kopje të skicave të përgatitura për realizimin e kontratës dhe kopje të specifikimeve dhe dokumenteve tjera të kontratës. Kontraktuesi mund të blejë kopje tjera të këtyre skicave, specifikimeve dhe dokumenteve tjera, në rast se ato janë në dispozicion. Pas lëshimit të certifikatës

përfundimtare, Kontraktuesi duhet ti kthen autoritetit kontraktues të gjitha skicat, specifikimet dhe dokumentet tjera të kontratës.

5.2 Përveç nëse është e nevojshme për qëllime të kontratës, skicat, specifikimet dhe dokumentet tjera që i jep autoriteti kontraktues nuk duhet të përdoren as nuk duhet t'i komunikohen një pale të tretë nga Kontraktuesi pa pajtim paraprak të autoritetit kontraktues.

5.3 Autoriteti kontraktues ka autoritetin për t'i lëshuar Kontraktuesit urdhra administrative që inkorporojnë ato dokumente plotësuese dhe udhëzimet që janë të nevojshme për ekzekutim të mirë të kontratës dhe për kompensim dëmi nga ndonjë defekt të saj.

Neni 6 Qasja në vend punishte

6.1 Autoriteti kontraktues, në kohën e duhur dhe në përputhje me ecurinë e punimeve, do ti jap qasje dhe akses Kontraktuesit në vend punishte, në përputhje me programin e zbatimit të detyrave të përcaktuara në këto Kushte të përgjithshme.

6.2 Kontraktuesi, gjatë shfrytëzimit, duhet të mirëmbaje çdo objekt të vendosur në dispozicion të tij në gjendje të mirë, dhe duhet, nëse kërkohet nga Autoriteti Kontraktues, ti kthejë ato në gjendjen e tyre origjinale pas përfundimit të kontratës.

6.3 Kontraktuesi nuk do të ketë të drejtë të ndonjë pagese për përmirësimet që rezultojnë nga puna e kryer me iniciativën e tij.

Neni 7 Ndihma lidhur me rregulloret vendore

7.1 Kontraktuesi mund të kërkojë ndihmën e Autoritetit kontraktues për marrjen e kopjeve të ligjeve, rregulloreve dhe informatave mbi zakonet, urdhëratë apo ligjet anësore të Republikës së Kosovës të cilat mund të ndikojnë te Kontraktuesi gjatë realizimit të obligimeve të tij me kontratë. Autoriteti kontraktues mund ta japë ndihmën e kërkuar Kontraktuesit me shpenzime të Kontraktuesit.

7.2 Në bazë të dispozitave të ligjeve dhe rregulloreve mbi punën, Autoriteti Kontraktues do të bëjë të gjitha përpjekjet e nevojshme për të lehtësuar prokurimin nga Kontraktuesi për të gjitha vizat dhe lejet e nevojshme, duke përfshirë lejen e punës dhe lejet e qëndrimit, për personelin, shërbimet e të cilëve Kontraktuesi dhe Autoriteti kontraktues i konsideron të nevojshme, si dhe lejet e qëndrimit për familjet e tyre.

Obligimet e Kontraktuesit

Neni 8 Obligimet e Kontraktuesit

8.1 Kontraktuesi duhet të veprojë sipas urdhrave administrative që i jep autoriteti kontraktues. Nëse Kontraktuesi konsideron se kërkesa e një urdhri administrativ shkon përtej fushëveprimit të kontratës, ai, duke iu ekspozuar dënimit për shkelje të kontratës, do ta njoftojë autoritetin kontraktues për këtë duke i paraqitur arsyet e tij brenda 30 ditësh pas pranimit të urdhrit. Ekzekutimi i urdhrit administrativ nuk do të pezullohet për shkak të këtij njoftimi.

8.2 Kontraktuesi duhet t'i respektojë dhe të veprojë sipas të gjitha ligjeve dhe rregulloreve në fuqi në Republikën e Kosovës dhe do të sigurojë që personeli i tij, të afërmit e tyre, dhe punëtorët vendorë të tij gjithashtu t'i respektojnë dhe të veprojë sipas këtyre ligjeve dhe rregulloreve.

8.3 Kontraktuesi duhet t'i trajtojë të gjitha dokumentet dhe informatat e marra lidhur me kontratën si private dhe konfidenciale. Përveç në rastet kur kjo është e nevojshme për qëllime të ekzekutimit të kontratës, ai nuk do të publikojë ose shpalojë asnjë detaj të kontratës pa pajtim paraprak me shkrim nga Autoriteti kontraktues.

8.4 Nëse Kontraktuesi është grup, përbërja e grupit nuk do të ndryshohet pa pëlqimin paraprak me shkrim të Autoritetit kontraktues.

8.5 Kontraktuesi do të siguroj se punët do të fillojnë dhe të përfundojnë brenda afatit të caktuar rënë dakord në programin e bërë sipas Nenit 12.

8.6 Kontraktuesi do të siguroj që të gjitha punët që ai/ajo do të bëjë, si dhe riparimin e defekteve gjatë realizimit të punimeve do të bëhen në kohë dhe në përputhje me standardet, praktikat, metodat dhe procedurat ekzistuese dhe për më tepër me shkallën e aftësisë dhe zellit, e cila do të pritët nga një kontraktues i aftë dhe me përvojë që ka ndërmarr punë të ngjashme.

8.7 Kontraktuesi do të siguroj për cilësinë e punës dhe për cilësinë e materialeve dhe cilësisë profesionale të punonjësve që janë përdorur për realizimin e punëve të kontraktuara.

8.8 Kontraktuesi duhet të siguroj zonën e ndërtimit menjëherë pas fillimit të punës për arsyet e mëposhtme:

- a. në qoftë se për kryerjen e punëve pajisjet e rënda si: ekskavatorë të llojeve të ndryshme, vinça, kamionë të llojeve të ndryshme, skela të larta, etj do të përdoren dhe
- b. në mënyrë që të mos dëmtojë kalimtarët e rastit, objektet përreth, trafikun etj.

8.9 Kontraktuesi do të jetë përgjegjës për sigurinë e të gjitha aktiviteteve në vend punim.

Neni 9 Personeli

9.1 Kontraktuesi duhet të punësoj personel kyç dhe të përdor pajisje të identifikuar në tender e tij, për të kryer punë ose personel tjetër dhe pajisje të aprovuara nga menaxheri i projektit. Menaxheri i Projektit do të aprovoj çdo zëvendësim të propozuar të personelit kyç dhe pajisjeve vetëm nëse kualifikimet e tyre përkatëse, ose karakteristikat janë në thelb të barabarta ose më të mirë se ato të propozuara gjatë tenderit.

Neni 10 Siguria e ekzekutimit

10.1 Kontraktuesi do të, jo më vonë se dita e nënshkrimit të kontratës, furnizoj Autoritetin Kontraktues me siguri për ekzekutim të plotë dhe të mirë të kontratës. Shuma e sigurisë do të saktësohet në KVK. Siguria e ekzekutimit do të ndalet nga pagesa e Autoritetit kontraktues për çfarëdo humbjeje që është pasojë e mosekzekutimit të plotë dhe të duhur të obligimeve kontraktore nga ana e Kontraktuesit.

10.2 Sigurimi do të vazhdoj të mbetet i vlefshëm 30 ditë pas lëshimit të **Certifikatës së Pranimit të Përkohshëm**.

10.3 Siguria e ekzekutimit të kontratës do të jetë në formën e dhënë në pjesën IV të kontratës.

Neni 11 Përgjegjësia dhe Sigurimi i Kontraktuesit

11.1 Nga data e fillimit e deri sa të lëshohet **Certifikata e Korrigjimit të Defekteve**, rreziqet e lëndimeve personale, vdekja, dhe humbja ose dëmtimi i pronës (përfshirë, pa kufizim, Punët, Impiantet, Materiale, dhe Pajisjet) janë rreziqet e Kontraktuesit dhe pronës së afërt.

11.2 Kontraktuesi duhet të siguroj një sigurim nga dita fillimit të punimeve deri në fund të periudhës garantuese të defekteve në shumat e përcaktuara në KVK për ngjarjet e mëposhtme të cilat janë për shkak të rreziqeve të Kontraktuesit:

- (a) humbje ose dëmtim i Punëve, Impianteve dhe Materialeve;
- (b) humbje ose dëmtim i Pajisjeve;
- (c) humbje ose dëmtim i pronës (përveç Punëve, Impianteve, Materialeve dhe Pajisjeve) në lidhje me Kontratën; dhe
- (d) dëmtim ose vdekje e personelit të tij.

11.3 Kontraktuesi brenda 15 ditëve pas nënshkrimit të kontratës duhet t'i dërgojë Autoritetit Kontraktues policën dhe certifikatën për sigurim që ka për qëllim kompensimin e nevojshëm për të siguruar humbjen apo dëmet e pësuar.

11.4 Në qoftë se kontraktuesi nuk ofron një sigurim të tillë atëherë kontrata do të konsiderohet e anuluar dhe kontraktuesi do të përjashtohet nga pjesëmarrja në aktivitetet e prokurimit për jo më pak se një vit.

11.5 Në qoftë se ekzistojnë arsye të mjaftueshme dhe bindëse për zgjatjen e afatit të ofrimit të certifikatës mbi sigurim, Autoriteti Kontraktues mund të zgjasë afatin e caktuar për dorëzimin e certifikatës mbi sigurimin ose të eliminojë sigurimin dhe të zbrisë çmimin e shpërblimit nga fitimi i kontraktuesit.

Neni 12 Programi

12.1 Brenda kohës se specifikuar në KVK, kontraktuesi do t'i dorëzojë Menaxherit të Projektit një program për miratim. Programi do të përmbajë së paku me se vijon: mënyrën se si Kontraktuesi propozon ekzekutimin e punëve, afatin kohor që kërkohet për dorëzim dhe miratim të vizatimeve, metodat e përgjithshme që do të zbatohen, dhe afatin kohor për secilin aktivitet të specifikuar.

12.2 Nëse menaxheri i projektit për më tepër kërkon modifikime në programin e punëve në kuadër të punëve të kontraktuara, kontraktuesi duhet ta rishikojë edhe njëherë programin dhe t'ia kthejë prapë Menaxherit të projektit. Kontraktuesi do të azhurnoj Programin në intervale jo më shumë se periudha e përcaktuar në KVK.

12.3 Për çdo pakënaqësi apo mosmarrëveshje në lidhje me modifikimin e programit, kontraktuesi do të sigurojë argument me shkrim Menaxherit të Projektit.

12.4 Paraqitja e programit të tillë, duke përfshirë çdo shtesë nga menaxheri i projektit nuk do të zvogëlojë ose të rris detyrimet e kontraktuesit sipas punëve të kontraktuara, si dhe çdo modifikim të përfshirë në programin e punimeve nuk do të rezultojë në ndonjë pagesë shtesë për kontraktuesin, nëse kjo ka ndodhur si pasojë e neglizhencës së kontraktuesit gjatë përpilimit të programit.

Neni 13

Siguria në vend punishte

13.1 Kontraktuesi do të ketë të drejtën të ndaloj qasjen në vend-punishte për çdo person i cili nuk është i përfshirë në zbatimin e kontratës, me përjashtim të personave të autorizuar nga Autoriteti Kontraktues.

13.2 Kontraktuesi do të sigurojë sigurinë në vend-punishte gjatë gjithë periudhës së ekzekutimit dhe do të jetë përgjegjës për të marrë hapat e nevojshëm, në interes të punonjësve të tij, agjentëve të Autoritetit Kontraktues dhe palëve të treta, për të parandaluar çdo humbje ose aksident i cili mund të rezultojë nga kryerja e punëve.

13.3 Kontraktuesi do të marrë të gjitha hapat e domosdoshme, për përgjegjësinë e tij dhe me shpenzimet e tij, për të siguruar që strukturat dhe instalimet ekzistuese mbrohen, ruhen dhe mirëmbahen. Ai do të jetë përgjegjës për sigurimin, me shpenzimet e tij, ndriçimin, sigurinë, skermën dhe pajisjet e sigurisë të cilat janë të nevojshme për zbatimin e duhur të detyrave ose që me arsye mund të kërkohen nga Autoriteti Kontraktues

Neni 14 Ndërhyrja me trafikun

14.1 Kontraktuesi do të sigurojë që punimet dhe instalimet nuk shkaktojnë dëme, ose pengojnë trafikun në, lidhjet e komunikimit të tilla si rrugët, hekurudhat, rruge ujore dhe aeroporte. Ai, në veçanti, do të marrë parasysh kufizimet në peshë kur zgjedh rrugët dhe automjetet.

14.2 Çdo masë të veçantë të cilën Kontraktuesi e konsideron të nevojshme, ose është kërkuar nga Autoriteti Kontraktues me qëllim të mbrojtjes apo për të përforcuar pjesët e rrugëve, urave, do të bartet në shpenzime të Kontraktuesit, pa marrë parasysh se ato kryhen nuk ato kryhen nga Kontraktuesi. Kontraktuesi duhet të njoftojë Autoritetin kontraktues për çfarëdo masa të veçanta që ai synon të ndërmarrë para se kryej ato. Riparimet e dëmit të shkaktuara në rrugë, ura nga transporti i materialeve apo pajisjeve do të jetë në shpenzime të Kontraktuesit.

Neni 15 Tatimi

15.1 Kontraktuesi është përgjegjës për të gjitha tatimet dhe detyrimet doganore në përputhje me Ligjin e Republikës së Kosovës.

15.2 Të gjitha tatimet dhe detyrimet tjera doganore konsiderohet se janë përfshirë në çmimin e kontraktuar.

15.3 Menaxheri i Projektit do të harmonizojë çmimin e kontraktuar nëse konstaton se ka ngritje të tatimeve dhe detyrimeve doganore brenda datës prej 28 ditësh para dorëzimit të tenderit dhe datës së fundit të vërtetimit të përfundimit të punëve.

15.4 Menaxheri i Projektit nuk do të lejojë ndryshimin e çmimit të kontraktuar për shkak të ngritjes së tatimeve dhe/ose ngritjes së detyrimeve doganore në qoftë se kjo ka ndodhur gjatë kohës sa ka qenë në vonesë kontraktuesi.

Neni 16 Kostoja e Riparimeve

16.1 Humbja ose dëmtimi i Punëve ose Materialeve që do të përfshihen në Punët në mes të Datës së fillimit dhe në fund të periudhës së Korrigjimit të Defekteve do të rregullohet nga Kontraktuesi në koston e Kontraktuesit nëse humbja ose dëmtimi lind nga aktet ose mosveprimet e Kontraktuesit.

FILLIMI DHE VONESAT

Neni 17 Fillimi i punëve

17.1 Kontraktuesi do të filloj punët brenda afatit kohor të specifikuar në KVK.

17.2 Kontraktuesi do të ndërtoj dhe instaloj Punët në pajtim me Specifikimet dhe Vizatimet dhe Punët do të kryhen në pajtim me Programin e dorëzuar nga Kontraktuesi, i përditësuar me miratimin e Menaxherit të Projektit, dhe do të plotësoj ato brenda afatit kohor të specifikuar në KVK.

Neni 18 Zgjatja e periudhës së ekzekutimit

18.1 Kontraktuesi mund të kërkojë zgjatje të periudhës së ekzekutimit nëse realizimi i kontratës së tij vonohet, ose pritet se do të vonohet, për ndonjërin nga këto arsye:

a) Autoriteti kontraktues ka dështuar t'i plotësojë obligimet e veta sipas kontratës;

b) Forca madhore të përkufizuara si në Nenin 38;

18.2 Brenda 15 ditësh pasi ka kuptuar se mund të ketë vonesë, Kontraktuesi duhet ta lajmërojë Autoritetin Kontraktues se ka për qëllim të bëjë kërkesë për zgjatje të periudhës së realizimit për të cilën ai konsideron se ka të drejtë dhe, përveç nëse ka ndonjë marrëveshje tjetër ndërmjet Kontraktuesit dhe Autoritetit Kontraktues, brenda 30 ditësh i jep Autoritetit Kontraktues të dhëna gjithëpërfshirëse ashtu që të mund të kontrollohet kërkesa.

18.3 Brenda 30 ditësh pas pranimit të detajeve sipas Nenit 18.2 Autoriteti Kontraktues do ti lejojë me shkrim Kontraktuesit këtë zgjatje të periudhës së realizimit nëse mund të arsyetohet, ose në mënyrë prospektive ose retrospektive, ose ta informojë Kontraktuesin që nuk i është dhënë e drejta për zgjatje të periudhës.

Neni 19 Dëmet e likuiduara

19.1 Kontraktuesi do të paguaj dëmet e likuiduara Autoritetit Kontraktues në normën ditore të cekur në KVK për çdo ditë që Data e Përfundimit është me vonë se Data e Kërkuar e Përfundimit. Shuma totale e dëmeve të likuiduara nuk duhet të tejkaloj shumën e përcaktuar në KVK. Autoriteti Kontraktues mund të zbres dëmet e likuiduara nga pagesat për shkak të Kontraktuesit. Pagesa e dëmeve të likuiduara nuk do të ndikoj në detyrimet e Kontraktuesit.

19.2 Nëse Autoriteti Kontraktues ka fituar të drejtën e vlerës maksimale në bazë të nenit 19.1 ai mundet, pasi ta njoftojë Kontraktuesin:

(a) konfiskojë garancinë e realizimit; dhe / ose

(b) të ndërpresë kontratën; dhe

(c) të hyjë në një kontratë me një palë të tretë në koston e Kontraktuesit për ofrimin e bilancit të punimeve.

Materialet dhe mjeshtëritë

Neni 20 Regjistri i punës

20.1 Një regjistër i punës do të, përveç kur parashikohet ndryshe nga KVK, mbahen në vend-punishte nga ana e Kontraktuesit, i cili do të mbaje të paktën informacionin e mëposhtëm:

- a) kushtet e motit, ndërprerjet e punës që detyrohen nga moti me shi, orët e punës, numrin dhe llojin e punëtorëve të punësuar në vend-punishte, materialet e furnizuara, pajisjet në përdorim, pajisjet jo në gjendje pune, testet e kryera në vend, mostrat e dërguara, rrethanat e parashikuara si dhe urdhrat dhëne Kontraktuesit;
- b) deklaratat e hollësishme të të gjitha elementeve sasiore dhe cilësore të punës së bërë dhe furnizimet e dorëzuara dhe të përdorura, të afta për tu kontrolluar në vend-punishte dhe të rëndësishme në llogaritjen e pagesave që duhet bërë Kontraktuesit.

20.2 Shënimet e bëra në regjistrin e punës, si pune në progres, duhet të nënshkruhen nga Autoriteti Kontraktues dhe të bashkë-nënshkruhen nga Kontraktuesi ose përfaqësuesi i tij. Nëse Kontraktuesi refuzon, ai do të komunikojë pikëpamjet e tij ndaj Autoritetit Kontraktues në afat prej 15 ditësh pas datës në të cilën janë regjistruar të dhënat apo deklaratat kundërshtuese. Nëse Kontraktuesi dështon që të nënshkruajë ose të paraqesë pikëpamjet e tij brenda periudhës së lejuar, do të konsiderohet se Kontraktuesi pajtohet me shënimet e paraqitura në regjistër. Kontraktuesi mund të shqyrtojë regjistrin e punës në çdo kohë dhe mund, pa hequr dokumentin, të bëjë ose të marr një kopje të shënimeve të cilat ai i konsideron të nevojshme për informacionin e tij.

20.3 Sipas kërkesës, Kontraktuesi do ta sigurojë Autoritetin Kontraktues me informacionin e duhur për të mbajtur regjistrin e punës në mënyrën e duhur.

Neni 21 Origjina dhe cilësia e punimeve dhe materialeve

21.1 Punët, komponentët dhe materialet do të jenë në përputhje me specifikimet, vizatimet, sondazhet, modelet, mostrat, strukturat dhe kërkesat tjera në kontratë dhe do të mbahen në dispozicion të Autoritetit kontraktues për qëllime identifikimi gjatë gjithë periudhës së realizimit.

21.2 Të gjitha pranimet teknike preliminare do të jenë objekt i një kërkesë të dërguar nga Kontraktuesi tek Autoriteti Kontraktues. Kërkesa duhet të referohet numrit të kontratës, numrin e Lotit dhe vendin ku do të zhvillohet pranimi i tillë, sipas rastit. Komponentët dhe materialet e specifikuara në kërkesë duhet të certifikohen nga autoriteti kontraktues se plotësojnë kërkesat për këtë pranim para se të inkorporohen në pune.

21.3 Edhe nëse janë pranuar teknikisht materialet apo artikujt që do të përfshihen në pune ose në prodhimin e komponentëve, ato mund të refuzohen dhe duhet të zëvendësohen menjëherë nga Kontraktuesi nëse ndonjë kontrollim tjetër zbulon defekte ose gabime. Kontraktuesit mund t'i jepet mundësia t'i riparojë dhe t'i përmirësojë materialet dhe artikujt që janë refuzuar, por këto materiale dhe artikuj do të pranohen për inkorporim në pune vetëm nëse janë riparuar.

Neni 22 Inspektimi dhe testimi

22.1 Autoriteti Kontraktues do të emëroj “*Menaxherin e Projektit*”, të cekur në KVK, i cili do të jetë përgjegjës për mbikëqyrjen e ekzekutimit të punëve gjatë tërë kohës, duke filluar që nga dita e parë e fillimit të punëve e deri në skadimin e periudhës garantuese të defekteve dhe për raportim tek Autoriteti Kontraktues.

22.2 Qëllimi i mbikëqyrjes është të kontrollojë cilësinë e punëve dhe cilësinë e materialeve të përdorura në pajtim me specifikimet teknike të rëna dakord.

22.3 Kontraktuesi do të sigurojë që komponentët dhe materialet të dorëzohen në kohë në vend për ti lejuar autoritetit kontraktues që të vazhdojë me pranimin e komponentëve dhe materialeve. Kontraktuesi konsiderohet se ka vlerësuar plotësisht vështirësitë që mund t'i hasë në këtë aspekt, dhe nuk do ti lejohet që të paraqesë ndonjë arsye për vonesë në përmbushjen e detyrave.

22.4 Autoriteti kontraktues do të ketë të drejtë, ose nga vetë ose agjentit e tij, që të inspektojë, kontrollojë, masë dhe testojë komponentët, materialet, dhe mjeshtërinë, dhe të kontrollojë progresin e përgatitjes, fabrikimit apo prodhimit të çfarëdo artikulli që përgatitet, fabrikohet ose prodhohet për ofrimin e sipas kontratës, në mënyrë që të përcaktojë nëse komponentët, materialet dhe mjeshtëria kanë cilësinë dhe sasinë e kërkuar. Kjo do të bëhet në vendin e prodhimit, fabrikimit, përgatitjes ose në vendpunishte ose në ndonjë vend tjetër, siç mund të specifikohet në kontratë.

22.5 Nëse komponentët dhe materialet i kanë kaluar testet, Autoriteti kontraktues do ta njoftojë Kontraktuesin ose do të miratojë certifikimin e procedurës lidhur me këtë.

22.6 Nëse Autoriteti Kontraktues dhe Kontraktuesi nuk pajtohen për rezultatet e testit, secili do të japë një deklaratë për pikëpamjet e tij ndaj tjetrit brenda 15 ditëve pas ngritjes së mosmarrëveshjes së tillë. Autoriteti kontraktues ose Kontraktuesi mund të kërkojnë që këto teste të përsëriten në të njëjtat kushte dhe rrethana, ose nëse ndonjëra palë kërkon, nga një ekspert që zgjidhet me pëlqimin e përbashkët. Të gjitha raportet e testimit do t'i dorëzohen autoritetit kontraktues i cili do t'i komunikojë rezultatet e këtyre testeve pa vonesë te Kontraktuesi. Rezultatet e ri-testimit do të jenë përfundimtare. Kostoja e ri-testimit do të bartet nga pala pikëpamja e të cilit dëshmohet se është gabim nga ri-testimit.

Neni 23 Paralajmërim i hershëm

23.1 Kontraktuesi pa humbur kohë do të informojë Menaxherin e Projektit, në qoftë se vëren ndonjë gabim apo lëshim në skica (vizatime) apo edhe në specifikim gjatë kryerjes së punëve duke ia tërhequr vërejtjen se ato mund të ndikojnë me vone në kualitetin e punëve.

23.2 Nëse Menaxheri i Projektit vëren ekzistimin e disa gabimeve apo lëshimeve, qofshin ato ne skica apo ne specifikim teknik, ai/ajo do t'i evitoj menjëherë dhe do t'i konsideroj pasojat.

23.3 Nëse palët ne kontrate vlerësojnë se ndërrimet substanciale të punëve janë bere te nevojshme për shkak të gabimeve të tilla ose të përjashtimeve të cilat substancialisht ndikojnë në çmimin e kontratës, atëherë Menaxheri i Projektit në bashkëpunim me autoritetin kontraktues do të korrigojnë dhe kompensojnë situatën sipas Ligjit të Prokurimit Publik.

PAGESAT

Neni 24 **Pagesa**

24.1 Pagesat do të bëhen në Euro.

24.2 Pagesat do të rregullohen për zbritje për pagesat paradhënie dhe të mbajtjes. Autoriteti Kontraktues duhet të paguaj Kontraktuesit shumën e certifikuar nga Menaxheri i Projektit brenda 30 ditëve nga data e çdo certifikate. Nëse Autoriteti Kontraktues bën një pagesë me vonesë, Kontraktuesit do ti paguhet interes për pagesë me vonesë në pagesën e ardhshme. Interesi do të llogaritet nga data në të cilën pagesa duhet të ishte bërë, deri në datën kur pagesa është bërë me vonesë, e rregulluar sipas bankave vendase për kredi në sektorin e ndërtimit.

24.3 Artikujt e Punëve për të cilat nuk është dhënë normë apo çmim nuk do të paguhet nga Autoriteti Kontraktues dhe do të konsiderohen të mbuluara nga normat dhe çmimet tjera në Kontratë.

24.4 Pagesat që duhet të bëhen sipas faturës së lëshuar nga Kontraktuesi do të bëhen në llogarinë bankare të dhënë në Pjesën V, **Identifikimi Financiar**, i kësaj kontrate që e plotëson Kontraktuesi. I njëjti formular, që i bashkëngjitet kërkesës për pagesë, duhet të përdoret për t'i raportuar ndryshimet në llogarinë bankare.

Neni 25 **Paramasa dhe Paralogaria**

25.1 Paramasa dhe paralogaria duhet të përmbajnë pajisje për ndërtim, instalim, testim, dhe punën e komisioneve që duhet të kryhet nga ana e Kontraktuesit. Paramasa dhe paralogaria përdoret për të llogaritur çmimin e kontratës. Kontraktuesi do të paguhet për sasinë e punës së kryer në normën e Paramasës dhe Paralogarisë për çdo artikull.

25.2 Në rast të kontratës paushallë, Përshkrimi i Aktivitetit duhet të përmbaj aktivitetet me çmim për punët e kryera nga ana e Kontraktuesit. Përshkrimi i Aktivitetit përdoret për monitorim dhe kontroll të kryerjes së aktiviteteve në bazë të të cilave Kontraktuesi do të paguhet. Nëse pagesa për Materiale në vend punim do të bëhet veç e veç, Kontraktuesi do të tregoj shpërndarjen e Materialeve në vend punim veçmas në Përshkrimin e Aktivitetit.

Neni 26 **Parapagimi**

26.1 Autoriteti Kontraktues do të bëjë pagesë paradhënie Kontraktuesit të shumave të përcaktuara në KVK nga data e caktuar në KVK kundër dispozitës nga Kontraktuesi i një Garancioni të Pakushtëzuar Bankar në një formë të pranueshme për Autoritetin Kontraktues në sasi dhe valutë të barabartë me parapagim. Garancia do të mbetet në fuqi deri sa të bëhet pagesa e parë, por shuma e garancisë duhet të reduktohet në mënyrë progresive nga shuma që paguhet nga Kontraktuesi. Interesi nuk do të paguhet për parapagim.

26.2 Kontraktuesi do të përdorin parapagimin vetëm për të paguar Pajisjet, materialet dhe shpenzimet e tjera të nevojshme posaçërisht për kryerjen e punëve. Kontraktuesi

duhet të dëshmoj se pagesa paradhënie është përdorur në këtë mënyrë me furnizim të kopjeve të faturave ose dokumenteve të tjera për Menaxherin e Projektit.

26.3 Parapagim do të paguhet duke zbritur shuma proporcionale nga pagesat përndryshe për shkak të Kontraktuesit, pas orarit të përqindjeve të përfunduar të Punëve në bazë të pagesës.

Neni 27 Mbajtja e Parasë

27.1 Shuma, e specifikuar në KVK, do të ndalet nga çdo pagesë e Kontraktuesit deri në përfundim të tërë të Punëve. Kjo shume në asnjë rast nuk do të tejkaloj 10% e vlerës totale të kontratës origjinale. Kontraktuesi mund të zëvendësoj paratë e mbajtura me garancion bankar “me kërkesë”.

27.2 Shuma e mbajtur ose garancia e mbajtjes do të paguhet brenda 30 ditësh nga dita e lëshimit të deklaratës së llogarisë përfundimtare të referuar në Nenin 29.

Neni 28 Vërtetimet e pagesës

28.1 Kontraktuesi do t'i dorëzojë Menaxherit të projektit raportet mujore të çmimeve të vlerësuar të punëve të përfunduara me minus shumën kumulative të vërtetuar më parë.

28.2 Menaxheri i Projektit do ta kontrollojë punën e kryer të kontraktuesit për të vërtetuar cilësinë e punës dhe vërteton shumën që duhet t'i paguhet kontraktuesit.

28.3 Vlera e punës së kryer do të përcaktohet nga Menaxheri i Projektit.

28.4 Vlera e punës së përfunduar përfshin:

- a. Në rastin e Kontratës së Paramasës dhe Parallogarisë, vlerën e sasisë së punës në Paramasë dhe Parallogari që është përfunduar; ose
- b. Në rast të kontratës paushallë, vlera e punës së ekzekutuar do të përbëjë vlerën e aktiviteteve të përfunduara në Përshkrimin e Aktivitetit.

28.5 Vlera e punës së përfunduar përfshin vlerësimin e ndryshimeve dhe shkaqeve për kompensim.

Neni 29 Llogaritja përfundimtare

29.1 Kontraktuesi jo më vonë se 90 ditë pas lëshimit të certifikatës përfundimtare të pranimit, do të dorëzojë tek Menaxheri i Projektit një draft të deklaratës së llogarisë përfundimtare me dokumentet mbështetëse që tregojnë në detaje vlerën e punës së bërë në përputhje me kontratën, së bashku me të gjitha shumat e mëtejshme të cilën Kontraktuesi konsideron se duhet paguar sipas kontratës, në mënyrë që Menaxheri i Projektit të përgatis deklaratën e llogarisë përfundimtare.

29.2 Brenda 30 ditëve pas pranimit të draft-deklaratës së llogarisë përfundimtare dhe të gjithë informacionit të kërkuar në mënyrë të arsyeshme për verifikimin e saj, Menaxheri i Projektit do të përgatisë deklaratën e llogarisë përfundimtare, e cila përcakton:

- a) Shumen e cila sipas opinionit te tij duhet ti paguhet sipas kontratës; dhe
- b) pas evidentimit te shumave te paguara paraprakisht nga Autoriteti Kontraktues dhe i të gjitha shumave të cilat i takojnë Autoritetit Kontraktues sipas kontratës, bilanci, nëse ka, nga Autoriteti Kontraktues tek Kontraktuesi, ose nga Kontraktuesi tek Autoriteti Kontraktues, siç mund te jete rasti.

29.3 Menaxheri i Projektit do të lëshoje te autoriteti kontraktues ose te përfaqësuesi i tij i autorizuar, dhe te Kontraktuesi, deklaratën e llogarisë përfundimtare qe paraqet shumen përfundimtare për të cilën duhet paguar Kontraktuesi në bazë të kontratës. Autoriteti kontraktues ose përfaqësuesi i tij i autorizuar dhe Kontraktuesi duhet të nënshkruajnë deklaratën e llogarisë përfundimtare, si një njohje e vlerës së plotë dhe përfundimtar të punës së realizuar sipas kontratës dhe menjëherë do të dorëzojë një kopje të nënshkruar të Menaxherin e Projektit.

Neni 30 Shkaqet për kompensim

30.1 Shkaqe për kompensim konsiderohen ngjarjet si në vijim:

- (a) Autoriteti Kontraktues nuk lejon qasje në një pjesë të vend ndërtimit data e posedimit e specifikuar në KVK.
- (b) Menaxheri i Projektit urdhëron shtyrje pa dhënë llogari për këtë, ose vonohet apo nuk i jep skicat (vizatimet, specifikacionet) apo udhëzimet e duhura për kryerjen e punëve të kontraktuara në afatin e caktuar si në kontratë.
- (c) Menaxheri i Projektit urdhëron kontraktuesin që t'i zbulojë ose kryejë testet në punën përfundimtare, e cila mandej zbulohet se nuk ka pasur defekt.
- (d) Kontraktuesit tjerë, autoritetet publike, shërbimet komunale ose Autoriteti Kontraktues shkaktojnë vonesë apo shpenzime shtesë për Kontraktuesin.
- (e) Parapagimi vonohet.
- (f) Menaxheri i Projektit pa arsye të justifikuar vonohet në lëshimin e vërtetimit për përmbushje të kontratës.
- (g) Kontraktuesi has në pengesa për kryerjen e aktiviteteve të punëve të kontraktuara të cilat pengesa nuk janë për shkak të joprofesionalizmit të Kontraktuesit.

30.2 Nëse një ngjarje e tillë ndodh, atëherë Çmimi i Kontratës do të rregullohet po ashtu.

PRANIMI DHE PËRGJEGJËSIA MBI DEFEKTET

Neni 31 Parimet e përgjithshme

31.1 Verifikimi i punëve nga Autoriteti Kontraktues me qëllim të pranimit të përkohshëm ose final do të bëhet në prani të Kontraktuesit. Mungesa e kontraktuesit nuk do të jetë pengesë për verifikimin me kusht që Kontraktuesi te jete informuar prej të paktën 30 ditëve para datës së verifikimit.

Neni 32 Testet për përfundimin

32.1 Punët nuk do të pranohen deri sa te jene kryer verifikimet dhe testet e caktuara ne shpenzime të Kontraktuesit. Kontraktuesi duhet të njoftojë Autoritetin Kontraktues për datën në të cilën verifikimi dhe testet të tilla mund të fillojnë.

32.2 Punët te cilat nuk plotësojnë kushtet e kontratës, duhet, nëse kërkohet, të shkatërrohen dhe rindërtohen nga kontraktuesi ose te riparohen, sipas kërkesës së Autoritetit Kontraktues, përndryshe kjo do të bëhet pas njoftimit të duhur në shpenzime të Kontraktuesit, me urdhër të Autoritetit Kontraktues.

Neni 33 Pranimi i përkohshëm

33.1 Punimet do të merren përsipër nga Autoriteti kontraktues kur të kenë kaluar në mënyrë të kënaqshme testet për pranim dhe te jete lëshuar, ose konsiderohet te jete lëshuar, **një certifikatë e pranimit të përkohshëm.**

33.2 Kontraktuesi mund të aplikojë, duke njoftuar Autoritetin Kontraktues, për një certifikatë të pranimit të përkohshëm jo më herët se 15 ditë para se punët, sipas mendimit të Kontraktuesit, te jene të gatshme për pranim të përkohshëm. Autoriteti kontraktues brenda 30 ditësh pas pranimit të aplikacionit të Kontraktuesit ose:

- a) t'i lëshojë kontraktuesit certifikatën e pranimit të përkohshëm me një kopje për Autoritetin kontraktues duke thënë, nëse kjo është e përshtatshme, rezervat e tij, dhe përveç tjerash, edhe datën në të cilën sipas mendimit të tij janë përfunduar punët në pajtim me kontratën dhe janë të gatshme për pranim të përkohshëm; ose
- b) të refuzojë aplikacionin, duke i dhënë arsyet e tij dhe duke specifikuar veprimin të cilin, sipas mendimit të tij i kërkon nga Kontraktuesi për ta lëshuar certifikatën.

33.3 Nëse autoriteti kontraktues nuk arrin ose të lëshojë certifikatën e pranimit të përkohshëm ose të refuzojë furnizimet brenda një periudhe prej 30 ditësh, ai do të konsiderohet se ka lëshuar certifikatën në ditën e fundit të asaj periudhe.

33.4 Pas pranimit të përkohshëm të punëve, Kontraktuesi i çmonton dhe i heq strukturat e përkohshme dhe materialet që nuk kërkohen më për përdorim përkitazi me realizimin e kontratës. Ai gjithashtu do të heqë ndonjë mbeturinë apo pengesë dhe do të bëjë ndonjë ndryshim të gjendjes së vendit të pranimit siç kërkohen në kontratë.

Neni 34 Përgjegjësia mbi Defektet

34.1 Kontraktuesi do të jetë përgjegjës për mënjanimin e defekteve, ose dëmeve, në ndonjë pjesë te punëve të cilat mund të shfaqen apo shfaqen gjatë periudhës së defekteve dhe te cilat lindin nga ose:

- a) përdorimin i impiantit ose materialeve të dëmtuara ose mjeshhtëria ose dizajni i gabueshme i Kontraktuesit; dhe / ose
- b) çdo veprim apo mosveprim i Kontraktuesit gjatë periudhës së defekteve.

34.2 Kontraktuesi me shpenzime të veta do ta përmirësojë defektin ose dëmin sa më shpejt të jetë e mundur. Periudha mbi përgjegjësinë e defekteve për të gjitha zëvendësimet ose rinovimet do te filloj nga data kur zëvendësimi ose rinovimi është bërë për kënaqësinë e mbikëqyrësit. Nëse kontrata mundëson pranim të pjesshëm, periudha e defekteve do të vazhdohet vetëm për atë pjesë të punimeve e cila është ndikuar nga ndërimi apo rinovim.

34.3 Nëse shfaqet ndonjë defekt ose ndodh ndonjë dëm gjatë periudhës së përmendur, autoriteti kontraktues ose menaxheri i projektit do ta njoftojnë Kontraktuesin. Nëse

Kontraktuesi nuk arrin të korrigoj një defekt ose një dëm brenda afatit kohor të përcaktuar në njoftim, autoriteti kontraktues mund të:

- a) të kryejë vetë punë, ose të punësojë dikë tjetër për kryerjen e punimeve, në rrezik dhe kosto të Kontraktuesit, në të cilin rast kostoja e shkaktuar nga autoriteti kontraktues do të zbritet nga pagesat e pritura ose nga garancitë që mbahen ndaj Kontraktuesit ose nga të dy; ose
- b) të ndërpresë kontratën.

34.4 Në raste urgjente, kur kontraktuesi nuk mund të arrihet menjëherë ose, pasi është arritur, nuk është në gjendje që të marrë masat e nevojshme, autoriteti kontraktues ose Menaxheri i projektit mund të kryejnë punën në kurriz të Kontraktuesit. Autoriteti kontraktues ose Menaxheri i projektit duhet të informojë sa më shpejt që të jetë e mundur Kontraktuesin për veprimin e marrë.

34.5 Periudha e përgjegjësisë së defekteve do të parashihet në KVK dhe specifikimet teknike. Nëse kohëzgjatja e periudhës së përgjegjësisë së defekteve nuk është e specifikuar, ajo do të jetë 365 ditë. Periudha e Përgjegjësisë së defekteve do të fillojë në datën e pranimin të përkohshëm.

Neni 35 Pranimi përfundimtar

35.1 Pas skadimit të periudhës së garancisë ose, në rastet kur ka më tepër se një periudhë, pas skadimit të periudhës së fundit, dhe atëherë kur të jenë zgjidhur të gjitha defektet apo dëmet, autoriteti kontraktues do t'i lëshojë Kontraktuesit një **certifikatë të pranimin përfundimtar**, me një kopje Autoritetit kontraktues, duke cekur datën në të cilën Kontraktuesi i ka plotësuar obligimet e tij sipas kontratës dhe në mënyrë të tillë që autoriteti kontraktues të jetë i kënaqur. Certifikata përfundimtare e pranimin do të lëshohet nga autoriteti kontraktues brenda 30 ditësh nga skadimi i periudhës së garancisë ose menjëherë pasi riparimet eventuale që janë kërkuar sipas Nenit 34 të jenë përfunduar në mënyrë të tillë që të jetë i kënaqur autoriteti kontraktues.

35.2 Punët nuk do të konsiderohen se janë realizuar plotësisht derisa të jetë nënshkruar certifikata përfundimtare e pranimin nga Menaxheri i Projektet dhe të jete dorëzuar tek autoriteti kontraktues, e një kopje tek Kontraktuesi.

35.3 Pa marrë parasysh lëshimin e certifikatës përfundimtare, Kontraktuesi dhe autoriteti kontraktues do të mbeten të detyruar për plotësimin e obligimeve që dalin sipas kontratës para lëshimit të certifikatës përfundimtare të pranimin dhe të cilat kanë mbetur të porealizuara në kohën kur lëshohet certifikata përfundimtare e pranimin. Natyra dhe masa e obligimeve të tilla do të përcaktohen duke iu referuar dispozitave të kontratës.

Shkelja e kontratës dhe shkëputja

Neni 36 Shkelja e kontratës

36.1 Pala ka shkelë kontratën nëse nuk arrin të shlyejë ndonjë nga obligimet e veta me kontratë.

36.2 Në rastet kur ndodh një shkelje e kontratës, pala e dëmtuar do të ketë të drejtë për këto kompensime:

- a) dëmet; dhe/ose
- b) ndërprerjen e kontratës.

36.3 Përveç masave të sipërpërmendura, mund të jepen dëmshpërblime. Ato mund të jenë:

- a) dëme të përgjithshme; ose
- b) dëme të likuidueshme.

36.4 Mbulimi i dëmeve, pagesat apo shpenzimet që rezultojnë nga zbatimi i masave të parapara në këtë nen do të zbatohen duke u zbritur nga shumat që duhet t'i paguhen Kontraktuesit, nga depozita, ose me pagesë nga siguria

Neni 37 Shkëputja e kontratës

37.1 Autoriteti Kontraktues ose Kontraktuesi mund të shkëpus Kontratën në qoftë se pala tjetër shkakton një shkelje themelore të Kontratës.

37.2 Shkelja themelore e kontratës do të përfshijnë, por nuk do të kufizohet në:

- a. Kontraktuesi ndërpre punën për 15 ditë rresht pa qenë e përfshirë kjo ndërprerje në programin e punës si dhe pa autorizim të menaxherit të projektit;
- b. Menaxheri i projektit urdhëron Kontraktuesin pa arsye të justifikuar të ndërpresë apo pezullojë aktivitetin e punëve të kontraktuara për më shumë se 15 ditë pune; ose marrëveshjet e arritura mbi pagesat për shkak të kontraktuesit për kosto të vonës;
- c. Autoriteti Kontraktues ose Kontraktuesi falimenton apo hyn në likuidim tjetër nga rindërtimi ose shkrirja;
- d. Pagesa e vërtetuar nga Menaxheri i Projektit, nuk paguhet nga Autoriteti Kontraktues brenda 30 ditësh nga data e certifikatës së Menaxherit të Projektit;
- e. Menaxheri i Projektit njofton se mos korrigjimi i defekteve është shkelje e kontratës dhe Kontraktuesi nuk arrin t'i korrigjoj brenda 30 ditëve të përcaktuara nga ana e Menaxherit të Projektit;
- f. Kontraktuesi vonohet në përmbushjen e kontratës për numrin e ditëve për të cilat shuma minimale e dëmeve të likuiduara mund të paguhet.

37.3 Kur pala tjetër kontraktuese bën shkelje të kontratës për raste të tjera nga ato të parapara me Nenin 37.2, Menaxheri i Projektit do të vlerësojë nëse shkelja materiale e kontratës paraqet bazë për shkëputje të kontratës.

37.4 Nëse për shkak të fajit të palës së tretë krijohen rrethana emergjente objektive dhe kjo e pengon përmbushjen e detyrimeve të kontratës, Menaxheri i Projektit me pëlqimin e Kontraktuesi do të përfundojë vazhdimësinë e përmbushjes së punëve sa më pare që është e mundur. Menaxheri i Projektit do të bëjë vlerësimin e punës së kryer pjesërisht, do të kërkojë nga kontraktuesi të largohet nga zona e punës dhe ta lënë atë në një gjendje të mirë. Menaxheri i Projektit duhet të paguajë kontraktuesin për punët e kryera deri në momentin e marrjes së njoftimit me shkrim për ndërprerje.

37.5 Në qoftë se kontrata shkëputet, Kontraktuesi do të ndërpres punën menjëherë, do të sigurojë vend punimin dhe ta liroj vend punimin brenda 15 ditëve nga përfundimi i periudhës së njoftimit.

Neni 38

Forca madhore

38.1 **“Force Madhore”** siç përdoret këtu mendohet në çrregullimet industriale, çrregullimet civile, luftërat, eksplozimet, tërmeti, zjarret, vërshimet, epidemitë etj e shkaktuar jo me fajin apo neglizhimin e palëve kontraktuese, e paparashikueshme dhe jashtë kontrollit të palëve kontraktuese.

38.2 Në rast se ndodh ndonjëra nga ngjarjet që përcakton Forcën Madhore dhe kjo i bën të pamundur punëmarrësit kryerjen e obligimeve dhe përgjegjësi të parapara me kontratë, punëmarrësi sa më shpejtë që është e mundur duhet t'i sigurojë punëdhënësit një deklaratë me shkrim me të dhënat e plota lidhur me ngjarjen. Në këtë rast aplikohen dispozitat si në vijim:

- i. Obligimet dhe përgjegjësitë e kontraktuesit do të pezullohen deri sa të arrihet niveli i mundësisë objektive së përmbushjes së tyre.
- ii. Gjatë pezullimit dhe në lidhje me punët e pezulluara, të gjitha shpenzimet lidhur me riparimin e pajisjeve teknike, akomodimit të personelit dhe shpenzimet tjera të ngjashme i bart kontraktuesi.
- iii. Brenda pesëmbëdhjetë 15 ditë, duke llogaritur nga dita e ngjarjes që përcakton Forcën Madhore, Menaxheri i Projektit në bashkëpunim me Autoritetin Kontraktues duhet t'i vlerësojë të gjitha punët e përfunduara në mënyrë që Autoriteti Kontraktues ta paguajë kontraktuesin.
- iv. Afati për përmbushje të obligimeve nga Kontraktuesi të detyrimeve të kontratës mund të zgjatet edhe për një periudhë për aq sa ka zgjatur periudha e pezullimit.
- v. Në qoftë se kontraktuesi për një kohë të gjatë është bërë i pa aftë, për shkak të Forcës Madhore, për t'i kryer obligimet dhe përgjegjësitë e parapara me kontratë, Autoriteti Kontraktues brenda shtatë 7 ditë mund ta njoftojë me shkrim kontraktuesin për ndërprerjen e kontratës.

Neni 39

Pagesa pas shkëputjes së kontratës

39.1 Nëse kontrata ndërpritet për shkak të shkeljes materiale të kontratës nga ana e kontraktuesit, Menaxheri Projektues do të përpilojë shkresën mbi vlerësimin e punës së përfunduar dhe materialet e porositura duke i llogaritur ato me minus pagesat në avans që janë marrë para datës së lëshimit të shkresës në fjalë dhe minus përqindjen e vlerësuar të punëve të pakryera, siç është cekur në KVK. Dëmet shtesë të likuidimit nuk do të aplikohen. Nëse shuma totale e borxhit të Autoritetit Kontraktues tejkalon ndonjë pagesë si borxh ndaj kontraktuesit, diferenca do të jetë obligim borxhi ndaj Autoritetit

39.2 Nëse kontrata ndërpritet për shkak të interesit të Autoritetit Kontraktues ose shkeljes materiale bazë të kontratës nga Autoriteti Kontraktues, Menaxheri i Projektit do të lëshoj një certifikatë për vlerën e punës së bërë, materialet e porositura, koston e arsyeshme të heqjes së Pajisjeve, riatdhesimin e personelit të Kontraktuesit i punësuar vetëm për Punët, shpenzimet e Kontraktuesit për mbrojtjen dhe sigurimin e Punëve dhe pagesat në avans të marra deri në datën e certifikatës.

Neni 40

Prona

40.1 Të gjitha materialet dhe pajisjet e ndërtimit në vend punim, Impiantet, Punët e Përkohshme, dhe Punët do të konsiderohen të jenë pronë e Autoritetit Kontraktues nëse Kontrata ndërpritet për shkak të gabimit të Kontraktuesit.

Neni 41

Lirimi nga Ekzekutimi

41.1 Në qoftë se pamundësohet përmbushja e kontratës nga shpërthimi i luftës apo ndonjë rasti tjetër jashtë kontrollit të Autoritetit Kontraktues ose Kontraktuesit, Menaxheri I Projektit do të vërtetoj këtë. Kontraktuesi do të siguroj vend punimin dhe do të ndërpres punën sa më shpejt që është e mundur pas pranimit të këtij vërtetimi dhe do të paguhet për punët e kryera para pranimit të tij dhe për punët e kryera më pas për të cilat është arritur marrëveshje.

Neni 42

Zgjidhja miqësore e mosmarrëveshjeve

42.1 Palët do t'i bëjnë të gjitha përpjekjet për të zgjidhur në mënyrë miqësore të gjitha mosmarrëveshjet që mund të ndodhin ndërmjet tyre. Sapo të shfaqet ndonjë mosmarrëveshje, Palët do ta lajmërojnë njëra tjetrën me shkrim për pozitën e tyre në mosmarrëveshje dhe për ndonjë zgjidhje që ata konsiderojnë se është e mundshme. Nëse cilado Palë e sheh të dobishme, palët do të takohen dhe të mundohen ta zgjidhin mosmarrëveshjen. Pala do të i përgjigjet kërkesës për zgjidhje miqësore brenda 15 ditësh pas kërkesës. Periudha maksimale që jepet për arritjen e kësaj zgjidhjeje do të jetë 30 ditë nga fillimi i procedurës. Nëse përpjekja për të arritur zgjidhje miqësore dështon ose nëse Pala dështon të përgjigjet me kohë ndaj kërkesave për zgjidhje, të dyja palët do të jenë të lira të vazhdojnë në fazën e ardhshme të procedurës së zgjidhjes së mosmarrëveshjes duke e lajmëruar tjetrën.

42.2 Nëse procedura e zgjidhjes miqësore të mosmarrëveshjes dështon, palët mund të merren vesh të përpiqen të pajtohen përmes institucionit të specifikuar në KVK. Nëse nuk mund të arrihet zgjidhja brenda 30 ditësh pas fillimit të procedurës së pajtimit, secila palë do të ketë të drejtë të vazhdojë në fazën e ardhshme të procedurës së zgjidhjes së mosmarrëveshjes.

Neni 43

Zgjidhja e mosmarrëveshjeve me procedurë gjyqësore

43.1 Nëse nuk mund të arrihet zgjidhje brenda 30 ditësh nga fillimi i procedurës miqësore për zgjidhje të mosmarrëveshjes, secila palë mund të kërkojë:

- a) ose vendim nga gjyqi;
- b) kurdo qe palët pajtohen vendim arbitrimi në pajtim me KVK.

43.2 Para nënshkrimit të kontratës palët duhet të vendosin për mënyrën e zgjidhjes së mosmarrëveshjes, gjykata apo arbitrimi.

PJESA III E KONTRATES**KUSHTET E VEÇANTA**

KVK në vijim do të plotësojnë dhe/ose ndryshojnë KPK. Sa herë që ka një konflikt, dispozitat këtu do të mbizotërojnë mbi ato të KPK.

Kushtet e Përgjithshme të Kontratës		Amandamentimet/Modifikimi i Nenit përkatës në KPK
Përshkrimi i nenit	Neni. Nr.	
Ligji i zbatueshëm dhe gjuha	2.1	Ligjet e Kosovës që janë në fuqi do të zbatohen për të gjitha çështjet që nuk mbulohen nga dispozitat e kontratës. Juridiksioni do të jetë gjykata përkatëse në Prishtinë.
	2.2	Gjuha e përdorur do të jetë gjuha shqipe.
Siguria e ekzekutimit	10.1	Kontraktuesi obligohet që para nënshkrimit të kontratës të bëjë sigurin e ekzekutimit prej 10% të vlerës së kontraktuar për 75 ditë . Ndërsa pas pranimit të punëve duhet të bëhet depozitimi i sigurisë së punimeve prej 10% të vlerës së kontraktuar për 12 muaj .
Përgjegjësia dhe Sigurimi i Kontraktuesit	11.2	Shuma minimale e sigurimit do të jetë: (a) Nëse ndodh ndonjë humbje apo dëmtim lidhur me punët, ndonjë pjesë të tyre, materialet apo impiantin gjatë periudhës mbi të cilën kontraktuesi është përgjegjës për përkujdesjen e tyre, për çfarëdo arsye, përpos rreziqeve të definuara sipas nenit 38 të KPK, kontraktuesi korrigjon humbjen apo dëmtimin e tillë nën shpenzimet e veta, në mënyrë që punët e përhershme në çdo aspekt të jenë në përputhje me dispozitat e kontratës sipas kërkesave të menaxherit të kontratës. Kontraktuesi siguron punët, së bashku me materialin dhe impiantin gjer në koston e zëvendësimit të plotë; (b) Nëse ndodh ndonjë humbje apo dëmtim i Pajisjeve një shumë e cila është e mjaftueshme për zëvendësimin e tyre; (c) Nëse ndodh ndonjë humbje apo dëmtim i pronës (përveç Punëve, Impianteve, Materialeve dhe Pajisjeve) në lidhje me Kontratën shuma minimale është 15.000 euro për çdo ndodhi, kurse numri i ndodhivë është i pakufizuar. (d) Nëse ndodh ndonjë dëmtim personal ose vdekje: (i) e punëtorëve të Kontraktuesit: 50.000 euro për çdo ndodhi, kurse numri i ndodhivë është i pakufizuar e personave të tjerë: 50.000 euro për çdo ndodhi, kurse numri i ndodhivë është i pakufizuar
Programi	12.1	Kontraktuesi do ta dorëzojë për aprovim Programin për

		Punët brenda 5 dite nga data e fillimit të punëve.
	12.2	Periudha për Programin e azhurnuar është 15 ditë nga data e pranimit të kërkesës së Menaxherit të projektit.
Fillimi i punëve	17.1	Nënshkrimi i kontratës do të bëhet me dt. 28.09.2018 . Punët do të fillojnë sipas urdhëresës me shkrim të Menaxherit të Projektit menjëherë pas nënshkrimit të kontratës por jo më vonë se 5 ditë.
	17.2	Data e përfundimit të të gjitha punëve do të jetë 45 ditë nga fillimi I punimeve.
Dëmet e likuiduara	19.1	Dëmet e likuiduara për të gjitha Punët janë 0.25% e Çmimit përfundimtar të Kontratës për ditë. Shuma maksimale e dëmeve të likuiduara për të gjitha Punët është 10% e Çmimit final të Kontratës.
Regjistri i punës	20.1	Një regjistër i punës do të mbahen në vend-punishte nga ana e Kontraktuesit.
Inspektimi dhe testimi	22.1	Mbikëqyerja dhe pranimi i punimeve do të bëhet nga firma "AL-Engineering" & "Project Plus" , mob.044/200-285 Menaxheri i Projektit është Rexhë Rexha, mob.044/188-433.
		Menaxheri i Projektit është personi përgjegjës që do të përcjellë implementimin e kontratës, kualitetin e punëve dhe njëherit do të bëjë vlerësimin e punëve të realizuara.
Parapagimi	26.1	Shuma e Parapagimit është: 0(zero) Pagesa bëhet sipas raporteve të prezentuara nga Komisioni për mbikëqyerje të punimeve.
Përgjegjësia mbi Defektet	34.5	Periudha garantuese e defekteve është 1 vit pas pranimit teknik të punimeve.
Pagesa pas shkëputjes së kontratës	39.1	Përqindja që do të zbatohet për vlerën e punëve që nuk janë përfunduar, që përfaqëson koston shtesë të Autoritetit Kontraktuesin për kompletimin e Punëve, është përqindja e vlerësuar të punëve të pakryera minus shumën e dëmeve të likuiduara.
Zgjidhja miqësore e mosmarrëveshjeve	42.2	Komisioni Rregullativ i Prokurimit Publik – Divizioni i rregullave
Zgjidhja e mosmarrëveshjeve me procedurë gjyqësore	43.1	a) Çdo mosmarrëveshje ndërmjet palëve të cilat mund të lindin gjatë ekzekutimit të kësaj kontrate dhe se nuk është e mundur të zgjidhet ndryshe ndërmjet palëve do të dorëzohet Gjykatën Themelore-Prishtinë në pajtim me ligjin në Kosovë.

		<p>ose</p> <p>b) kurdo qe palët pajtohen, çdo mosmarrëveshje ndërmjet palëve të cilat mund të lindin gjatë ekzekutimit së kësaj kontrate dhe se nuk është e mundur të zgjidhet ndryshe ndërmjet palëve do të dorëzohet në arbitrazh të Tribunali i Përhershëm i Arbitrazhit të Kosovës në kuadër të Odës Ekonomike të Kosovës, në përputhje me rregullat e Dhomës Ndërkombëtare të Tregtisë.</p> <p>Para nënshkrimit te kontratës palët duhet te vendosin për mënyrën e zgjidhjes se mosmarrëveshjes, gjykata apo arbitrimi.</p>
--	--	--

ANEks 1 SPECIFIKIMET TEKNIKE TË DETYRUESHME

1. Përshkruaj specifikimet teknike, në mënyrë jo diskriminuese, karakteristikat e detyrueshme të objektit të kontratës siç janë: Kualiteti, sigurimi i kualitetit, performanca, terminologjia, kërkesat e dizajnit, simbolet, dimensionet, testimi dhe metodat e testimit, sigurimi, paketimi, shënjimi, etiketimi.

Specifikimet teknike duhet të përpilohen në mënyrë që të përputhen me qëllimin e prokurimit dhe të ofrojnë qasje sa më të madhe të operatorët ekonomik të interesuar.

Autoriteti kontraktues është veçanërisht i ndaluar të vendosë specifikim teknik që favorizojnë ose disfavorizojnë një ose më shumë operatorë ekonomik.

L-01

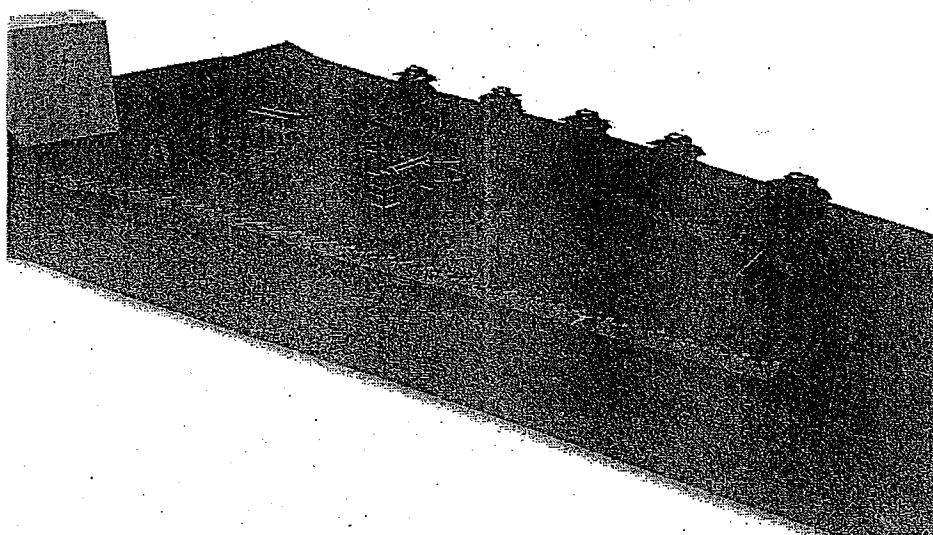
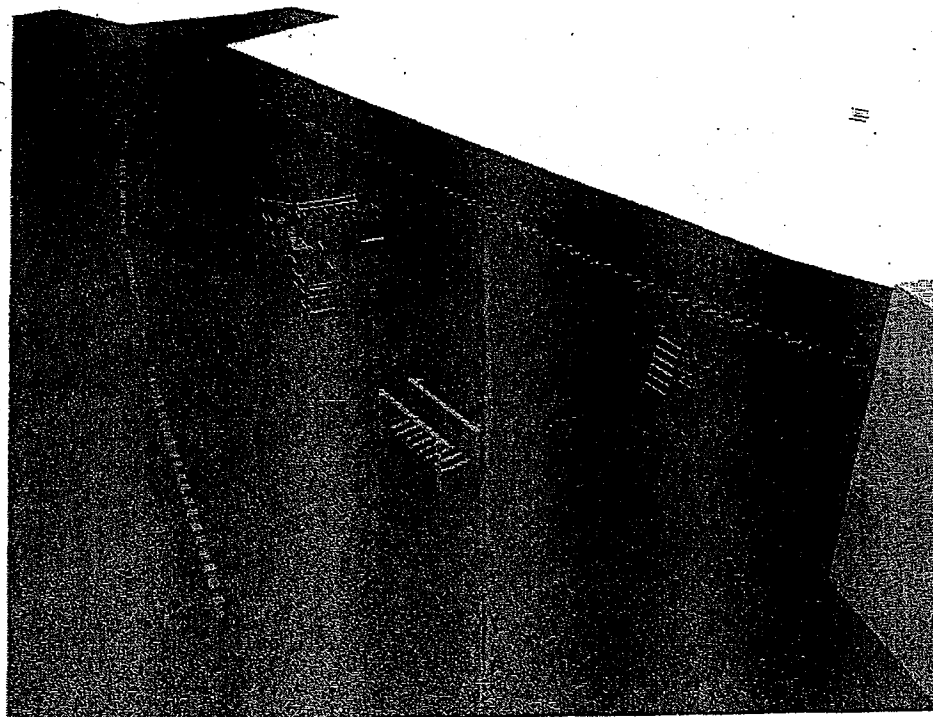

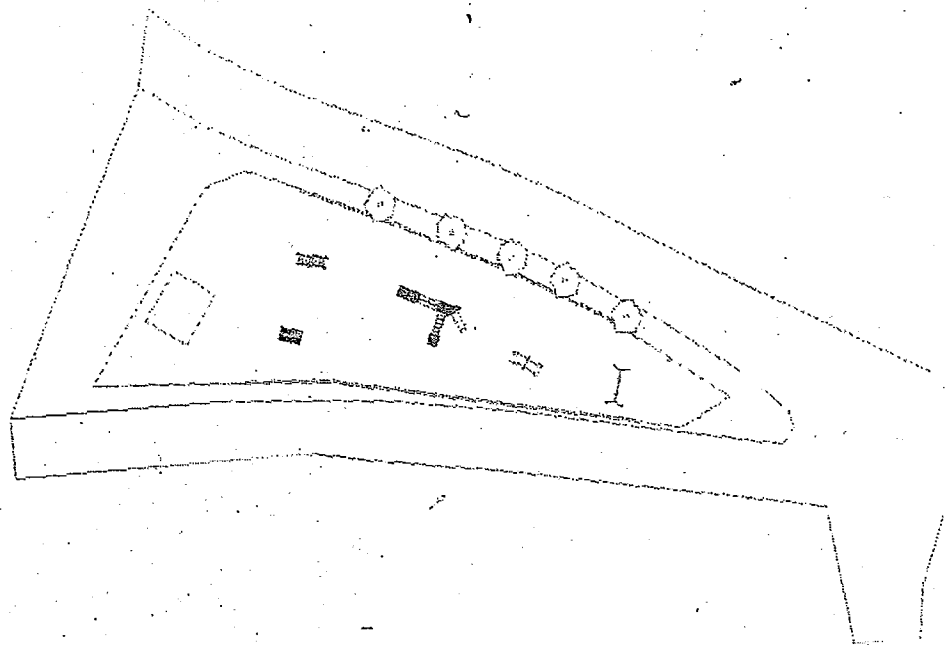
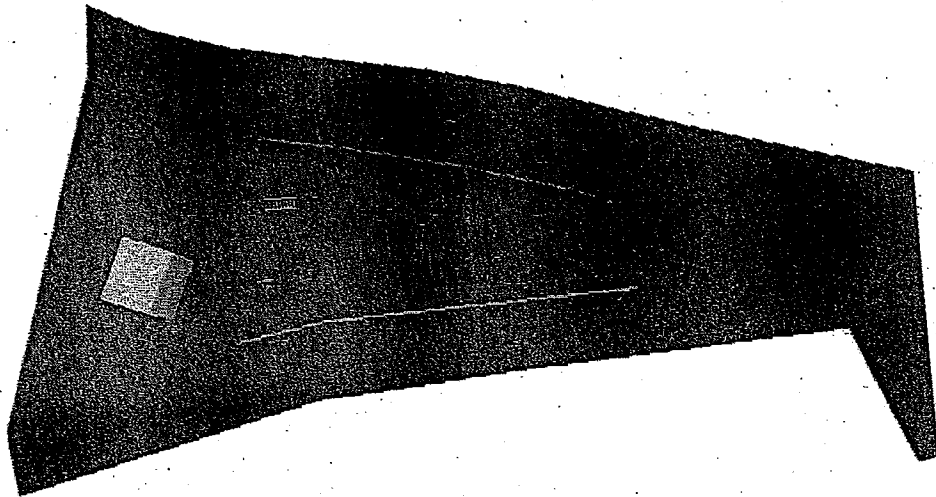

Rekuzita : "Play structure 280 kg ", Fig.15

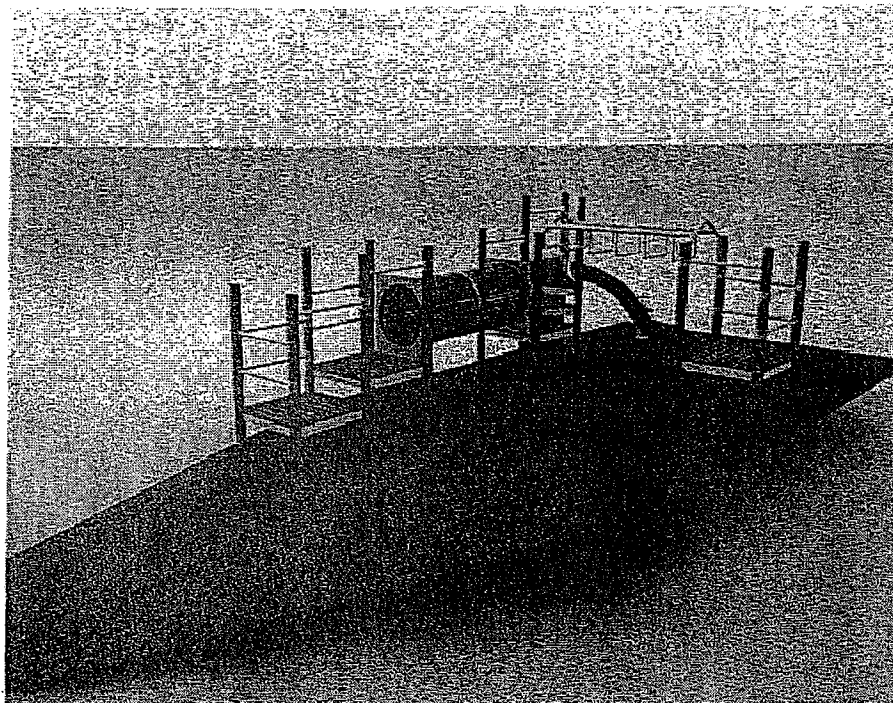

- Dru I impregnuar me diameter 120mm dhe gjatesi 3000mm
- Kōnstruksjōne metalike me diameter $\varnothing 63$ mm dhe $\varnothing 32$ mm te gjitha duhet te jōne galvanizuara
- Plywood 21mm
- Topogani HDPE me gjatesi 300cm
- Ankerimi te behet me elemente metalike te forcuar me beton te parafabrikuar
- Rrjeta e litarit me 5 fije te celikut me trashesi 16mm
- Prodhimi dhe instalimi i pajisjes duhet te behet sipas normes evropiane EN -11 76

Rekuizita : "Play structure 280 kg", Fig.15 / 1

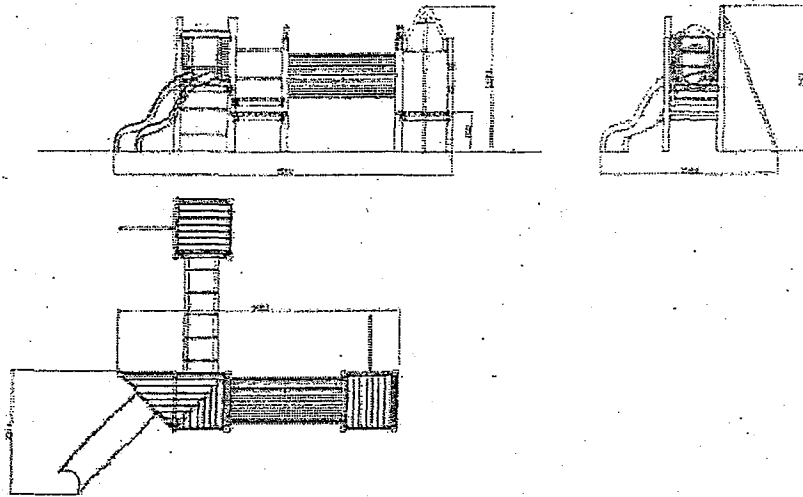

Rekuizita : " Climbing Equipment 130 kg ", Fig.16

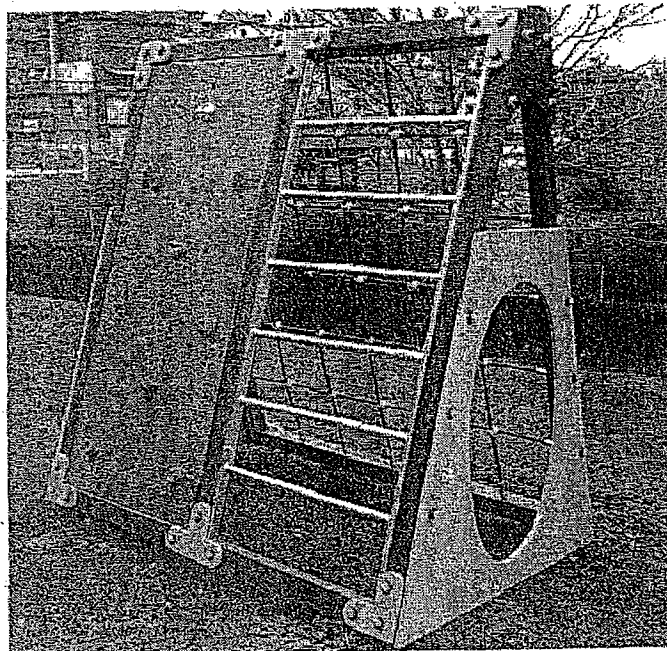
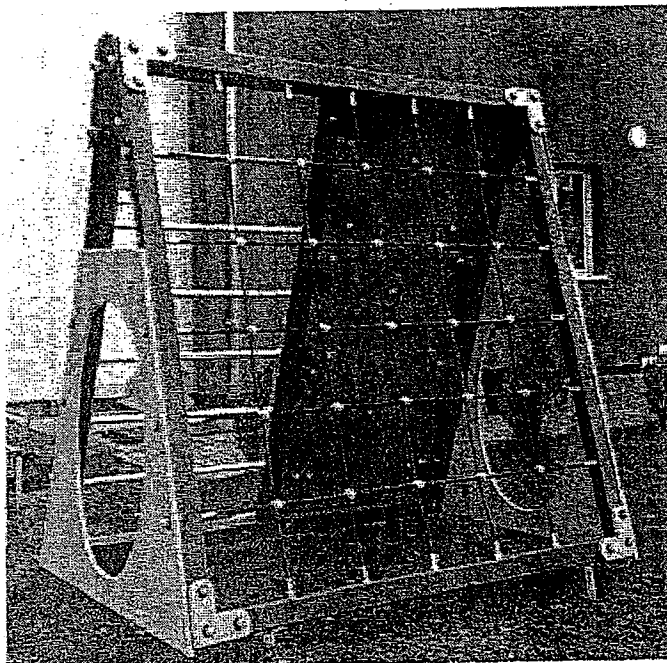

- Dru i impregnuar me diameter 100mm dhe gjatësi 2000mm
- Konstrukione metalike me diameter $\varnothing 32$ mm të gjitha duhet të jenë galvanizuara
- Plywood 21mm
- Ankerimi të bëhet me elemente metalike të forcuara me beton të parafabrikuar
- Rrjeta e litarit me 5 fije të çelikut me trashësi 16mm
 - Saldimet të bëhen dhe testohen sipas standardeve Europiane : ISO-9606-1
- Prodhimi dhe instalimi i pajisjes duhet të bëhet sipas normës evropiane EN -11 76

Detaj nga pjesa e cila do ekzekutohet me litar të mbeshjellur në brendësi me fije çeliku, i cili përdoret për lodra të ndryshme.

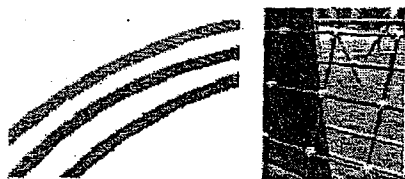

Reknizita : " Climbing Equipment 130 kg ", Fig.16 / 1

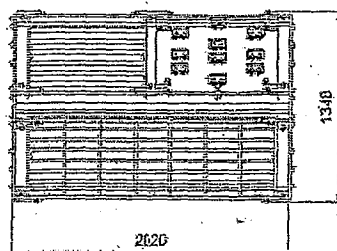
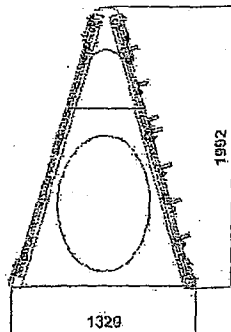
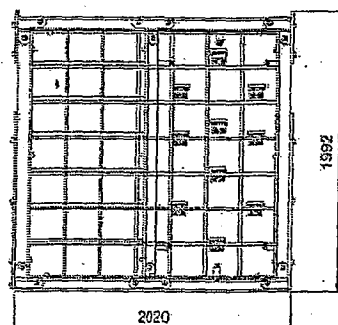

Rekuzita : " Seesaw 49 kg ", Fig.17

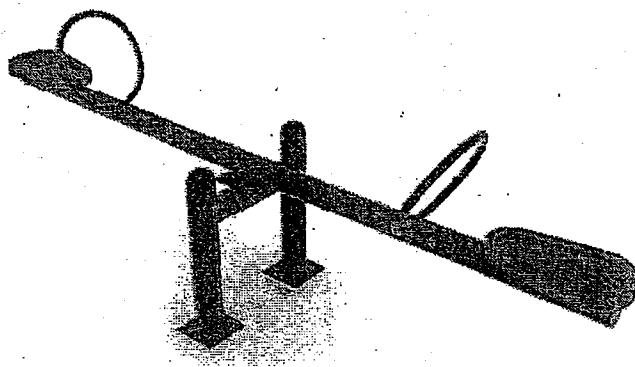

- Elemente nga konstruksioni metalik me diameter 114 mm dhe trashësi 3 mm
- Produkti të jetë i mërojtur dhe i trajtuar me ngjyrë-Poliesteri në temperature + 180 grad celzius
- Ankerimi te behet me elemente metalike te forcuara me beton te parafabrikuar
- Pjesa ku ulen fëmijët është pllakë nga Poliesteri me trashësi prej 20 mm
- Saldimet të bëhen dhe testohen sipas standardeve Europiane : ISO 9606-1
- Prodhimi dhe instalimi i pajisjes duhet te behet sipas normes evropiane EN -11 76

Rekuzita : " Seesaw 49 kg ", Fig.17 /1.

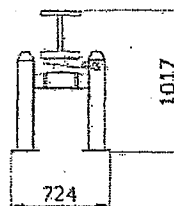
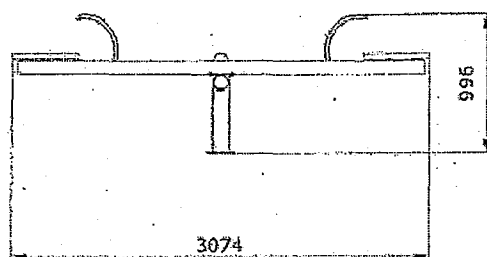
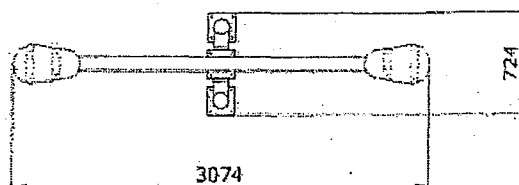

Rekuizita : Steel Swings -135 kg , Fig.14

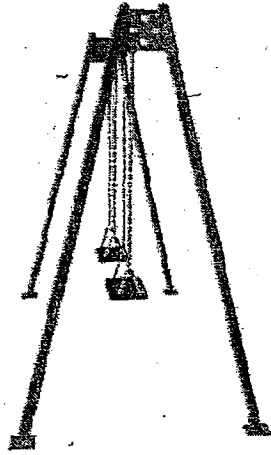

- Elemente nga konstrukcioni-metallik me diameter 76 mm dhe trashësi 3 mm
- Produkti është i mbrojtur dhe i trajtuar me ngjyrë Poliesteri në temperaturë + 180 grad celzius
- Ankerimi te behet me elemente metalike te forcuar me beton te parafabrikuar
- Pjesa ku ulen fëmijët është pllakë nga Goma me trashësi prej 30 mm
- Saldimet të bëhen dhe testohen sipas standardeve Evropiane : ISO 9606-1
- Prodhimimi dhe instalimi i pajisjes duhet te behet sipas normes evropiane EN -11 76

Rekuizita : Steel Swings -135 kg , Fig.14/1

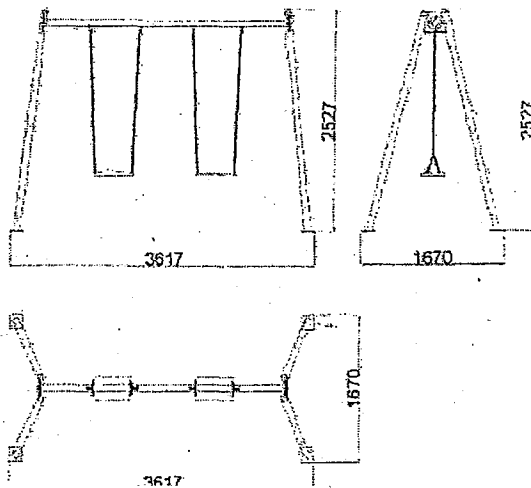

Rekuiziti : "Play structure 560 kg", Fig.18

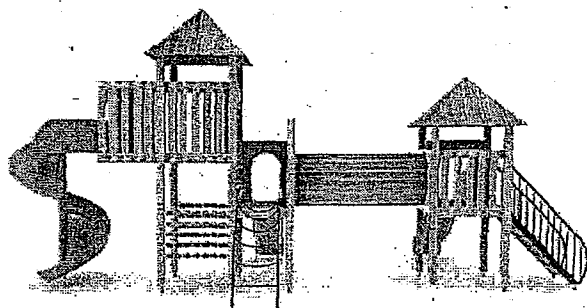
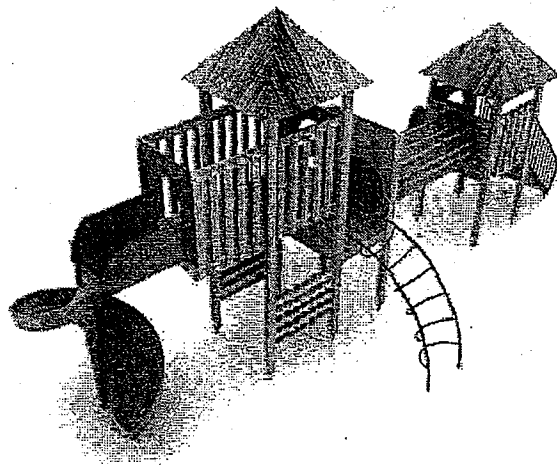

Numri i Prokurimit: 632-18-5586-5-2-1 – Titulli Ndërtimi i këndit të lojërave/L-01 dhe L-02

- Dru i impregnuar me diameter 100mm dhe gjatësi 4000mm
- Konstruksione metalike me diameter $\varnothing 32$ mm te gjitha duhet te jene galvanizuara
- Plywood 21mm
- Produkti të jetë i mbrojtur dhe i trajtuar me ngjyrë Poliesteri në temperature + 180 grad celsius
- Ankerimi te behet me elemente metalike te forcuar me beton te parafabrikuar
- Topogani spiral Hdpe
- Saldimet të bëhen dhe testohen sipas standardeve Europiane : ISO:9606-1
- Prodhimin dhe instalimin e pajisjes duhet te behet sipas normes evropiane EN -11 76
- Elemente nga konstruksioni metalik me diameter 114 mm dhe trashësi 3 mm

Rekuzita : "Play structure 560 kg ", Fig.18 / 1

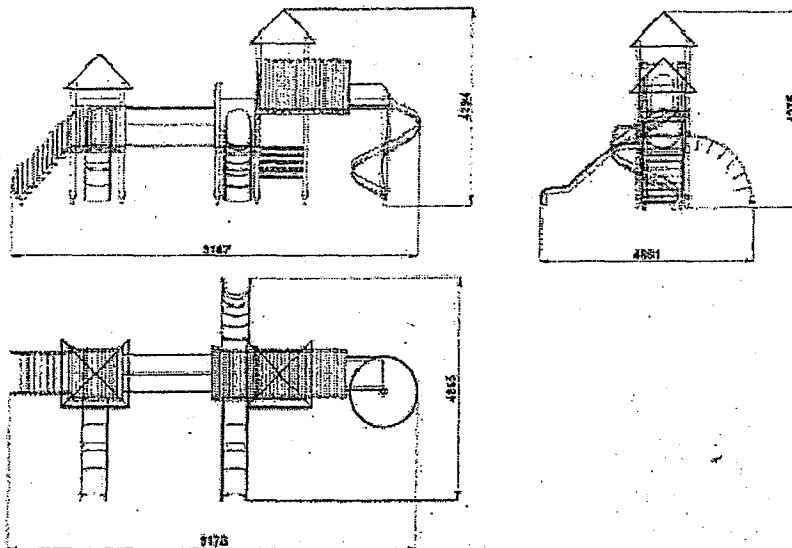

Rekuizita : " Balancing 108 kg ". Fig.20

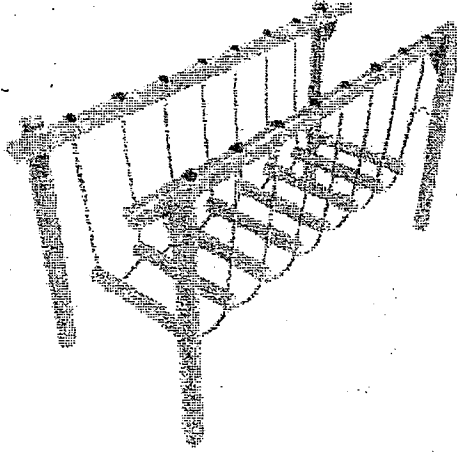

- Dru i impreghuar me diameter 120mm dhe gjatesi 3000mm
- Ankerimi te behet me elementa metalike te forcuar me beton te parafabrikuar
- Shkallët lëvizëse janë me Zingjirë te celikut me trashësi 5mm të galvanizuar
- Pjesët tjera lidhëse të produktit të punohen nga metall dhe po ashtu të jenë të galvanizuara
- Saldimet të bëhen dhe testohen sipas standardeve Europiane : ISO 9606-1
- Prodhimi dhe instalimi i pajisjes duhet te behet sipas normes evropiane EN -11 75

Rekuizita : " Balancing 108 kg ", Fig.20 / 1

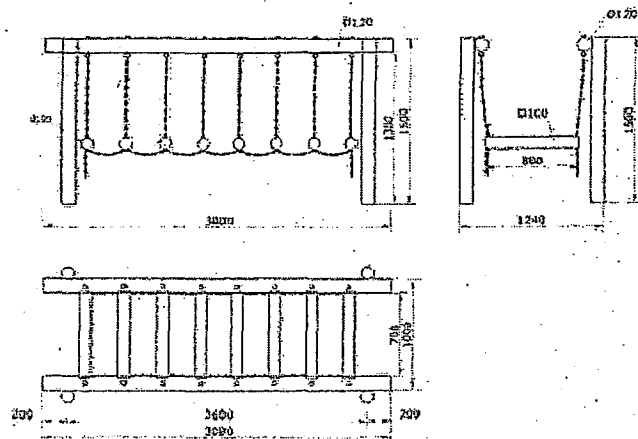

Shtëpi për mbeturina : Fig. 5

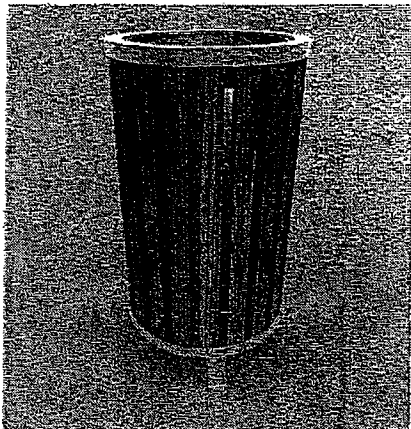

- Pjese metalike te galvanizuara
- Dru cam i perpunuar
- Ankerimi te behet me elemente metalike te forcuar me beton te parafabrikuar
- Prodhim dhe instalimi i pajisjes duhet te behet sipas normes evropiane EN -11 76

Shtëpi për mbeturina : Fig. 5 /1

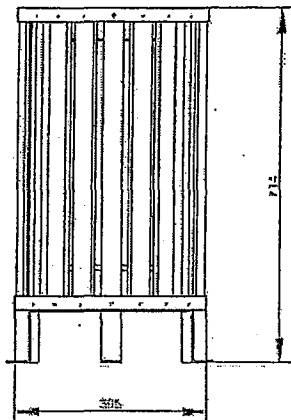

LL

Rekuizita : " Park Benches 46 kg ", Fig. 22



- Konstruksione metalike prej gizes
- Ankerimi te behet me elemente metalike te forcuar me beton te parafabrikuar
- Pjesa ku ulen është dru prej 40 mm
- Saldimet të bëhen dhe testohen sipas standardeve Europiane : ISO 9606-1
- Prodhimimi dhe instalimi i pajisjes duhet te behet sipas normes evropiane EN -11 76

Rekuizita : " Park Benches 46 kg ", Fig. 22 / 1

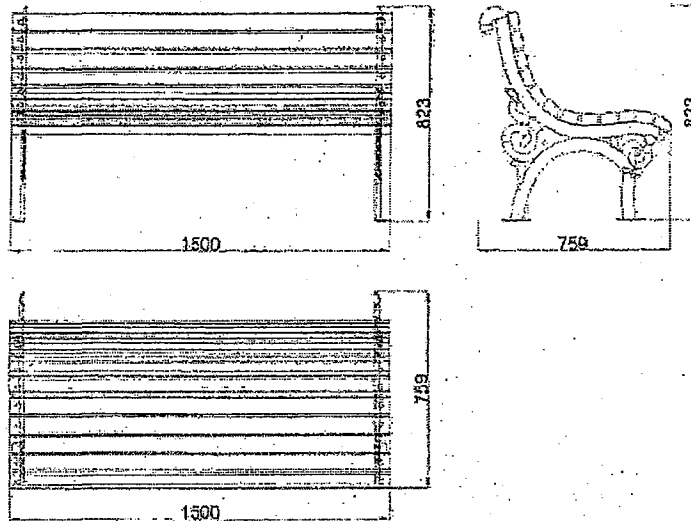

L-02

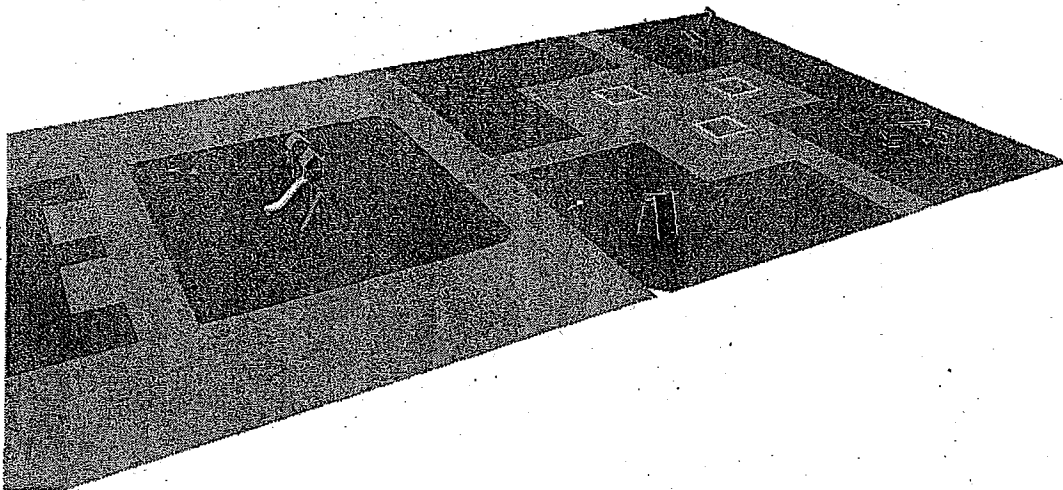
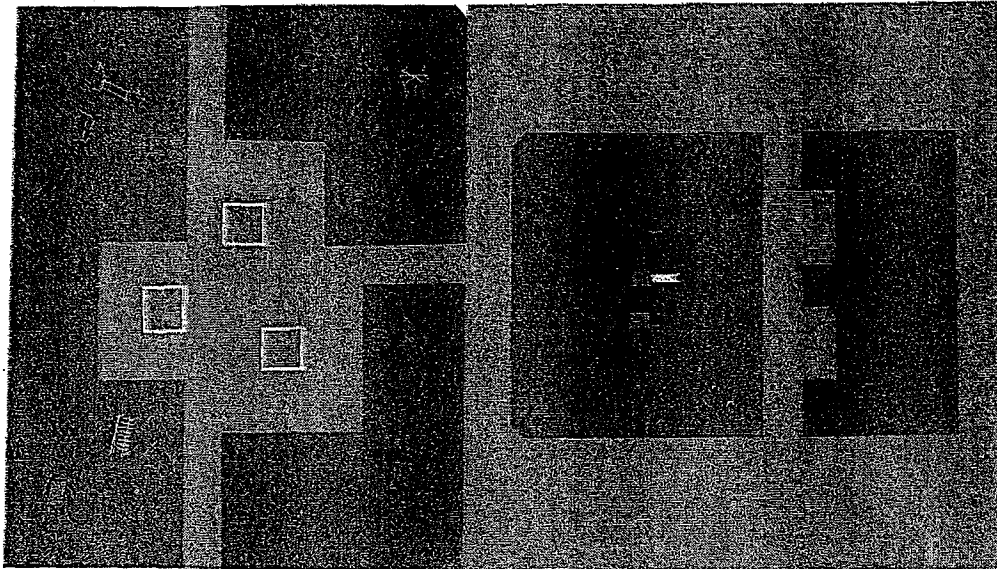

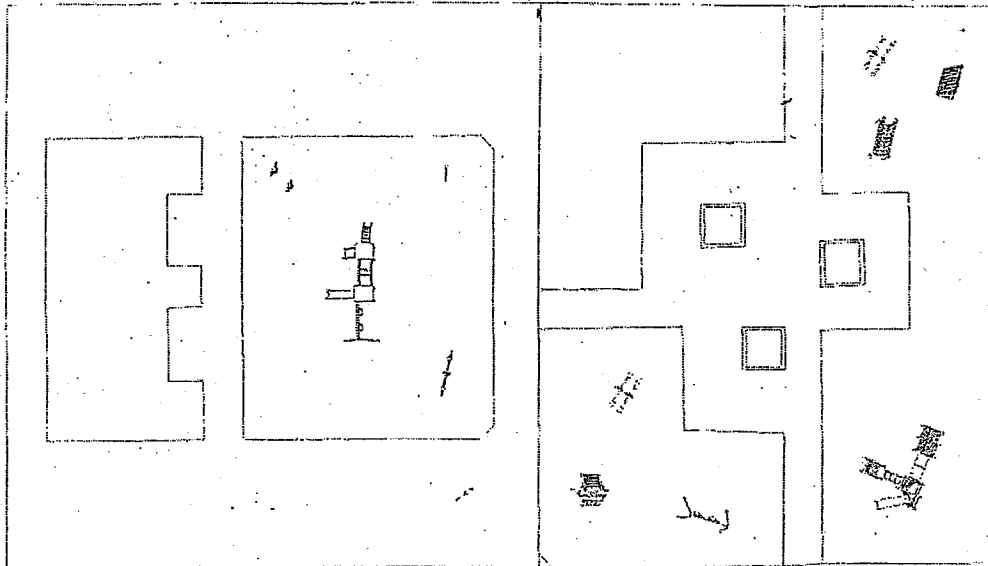
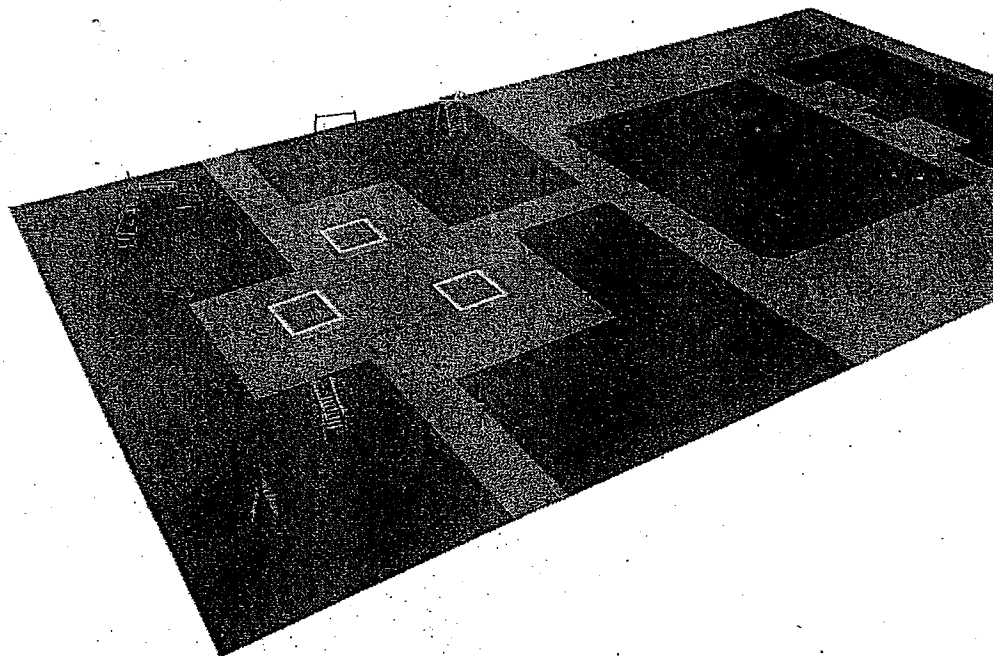

Rekuizita : "Play structure 280 kg ". Fig.15

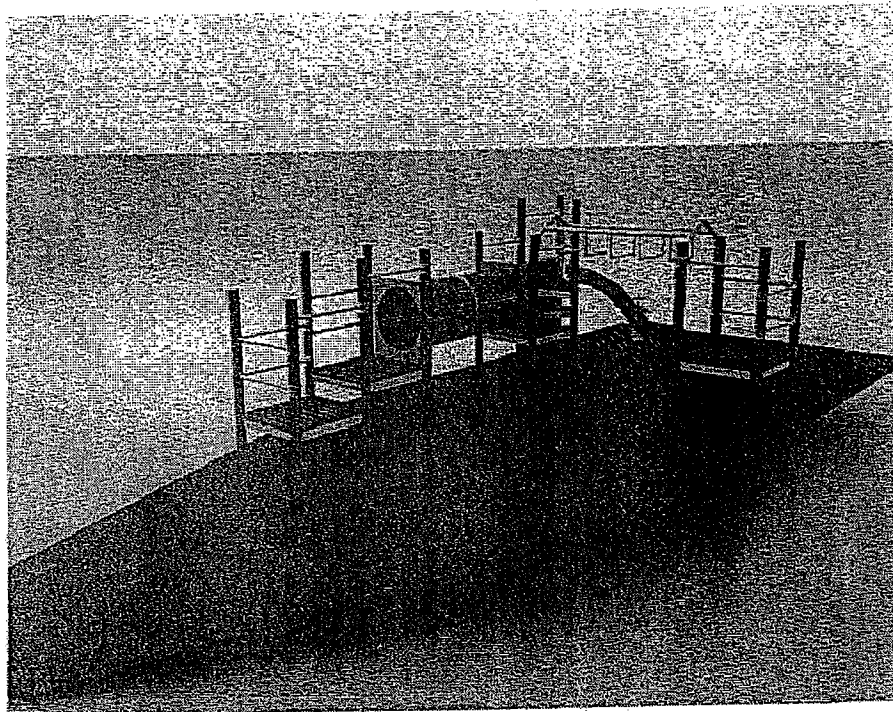

- Dru i impregnuar me diameter 120mm dhe gjatesi 3000mm
- Konstrukione metalike me diameter $\varnothing 63$ mm dhe $\varnothing 32$ mm te gjitha duhet te jene galvanizuar
- Plywood 21mm
- Topogani HDPE me gjatesi 300cm
- Ankerimi te behet me elemente metalike te forcuar me beton te parafabrikuar
- Rrjeta e litarit me 5 fije te celikut me trashesi 16mm
- Prodhimi dhe instalimi i pajisjes duhet te behet sipas norme evropiane EN -11 76

Rekuzita : "Play structure 280 kg ", Fig.15 / 1

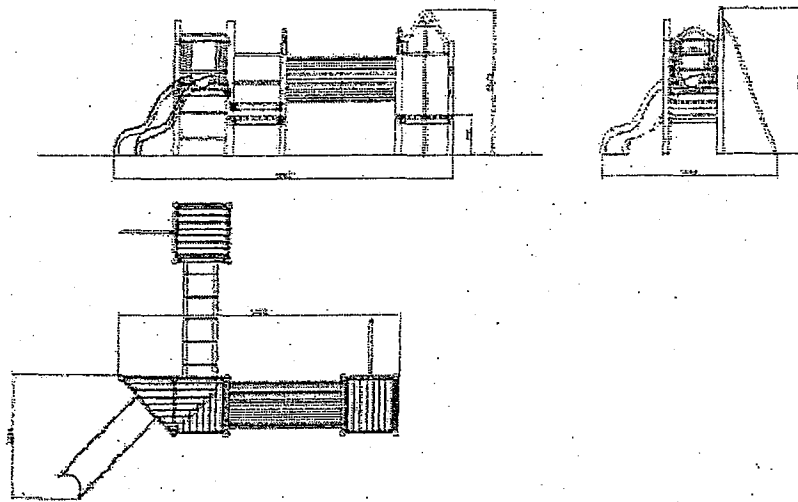

Rekuzita : “ Climbing Equipment 130 kg ”, Fig.16

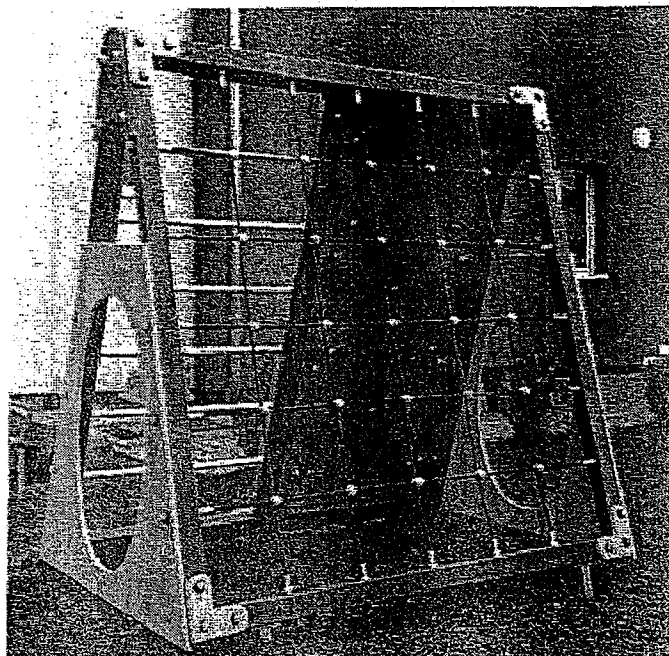

Numri i Prokurimit: 632-18-5586-5-2-1 – Titulli Ndërtimi i këndit të lojërave/L-01 dhe L-02

- Dru i impregnuar me diameter 100mm dhe gjatësi 2000mm
- Konstrukcione metalike me diameter $\varnothing 32$ mm të gjitha duhet të jenë galvanizuara
- Plywood 21mm
- Ankerimi të bëhet me elemente metalike të forcuar me beton të parafabrikuar
- Rrjeta e litarit me 5 fije të çelikut me trashësi 16mm
 - Saldimet të bëhen dhe testohen sipas standardeve Europiane : ISO 9606-1
- Prodhimin dhe instalimin e pajisjes duhet të bëhet sipas normës evropiane EN-1176

Detaj nga pjesa e cila do ekzekutohet me litar të mbeshjtë brendesi me fije çeliku, i cili përdoret për lodra të ndryshme.



Rekuizita : " Climbing Equipment 130 kg ", Fig.16 / 1

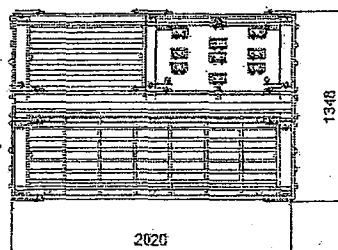
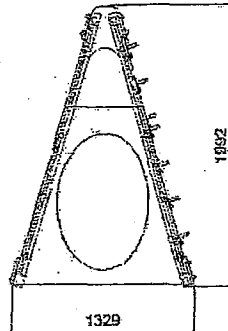
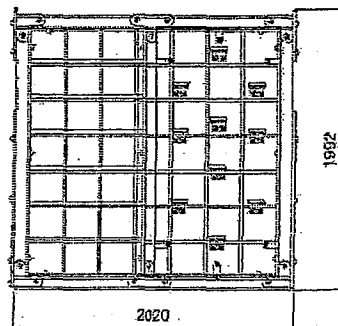

Numri i Prokurimit: 632-18-5586-5-2-1 – Titulli Ndërtimi i këndit të lojërave/L-01 dhe L-02

Rekuizitu: " Seesaw 49 kg ", Fig.17

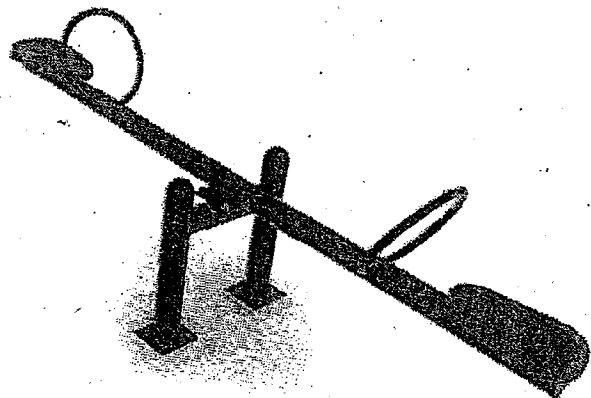

- Elemente nga konstrukcioni metalik me diameter 114 mm dhe trashësi 3 mm
- Produkti është lmbrojtur dhe i trajtuar me ngjyrë Poliesteri në temperaturë + 180 grad celzius
- Ankerimi te behet me elemente metalike te forcuar me beton te parafabrikuar
- Pjesa ku ulen fëmijët është pllakë nga Poliesteri me trashësi prej 20 mm
- Saldimet janë bërë dhe testuar sipas standardeve Europlane ::ISO 9606-1
- Prodhimi dhe instalimi i pajisjes duhet te behet sipas norms evropiane EN -11 76

Rekuizita : " Seesaw 49 kg ", Fig.17 /1

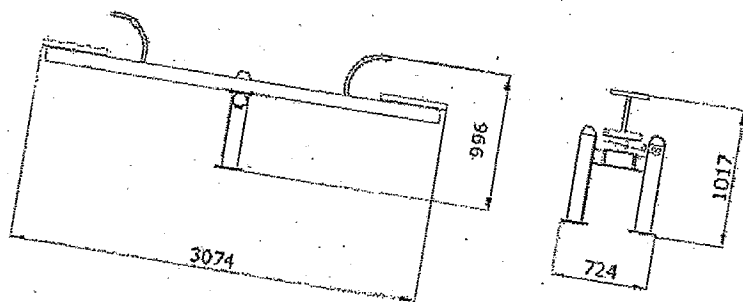
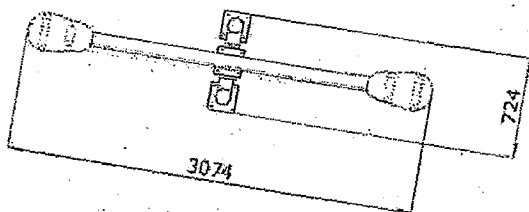

Rekuiziti : " Climbing Equipment 165 kg ", Fig.19

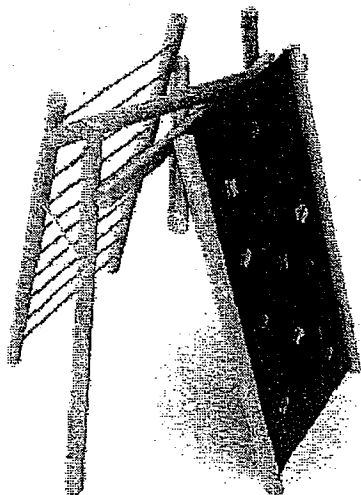

- Dru i impregnuar me diameter 120mm dhe gjatesi 3000mm
- Konstruksiione metalike me diameter $\varnothing 32$ mm te gjitha duhet te jene galvanizuara
- Plywood 21mm
- Ankerimi te behet me elemente metalike te forcuara me beton te parafabrikuar
- Rrjeta e litarit me 5 fije te celikut me trashesi 16mm
- Saldimet te behen dhe testohen sipas standardeve Europiane : ISO 9606-1
- Prodhimi dhe instalimi i pajisjes duhet te behet sipas normes evropiane EN-1176

Detaj nga pjesa e cila do ekzekutohet me litar te mbeshtjellur ne brendesi me fije celku , i cili perdoret per lodra te ndryshme .

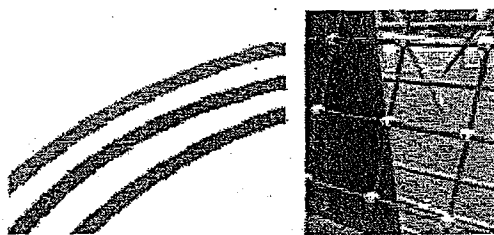

Numri i Prokurimit: 632-18-5586-5-2-1 – Titulli Ndërtimi i këndit të lojërave/L-01 dhe L-02

Rekuizita : " Climbing Equipment 165 kg ", Fig.19 / 1

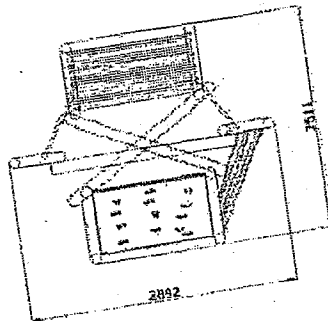
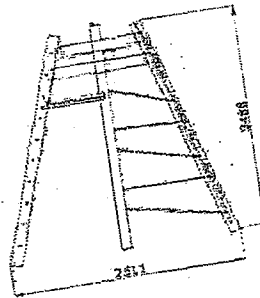
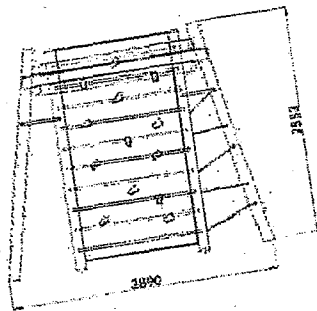

Rekuizita : " Balancing 108 kg ", Fig.20

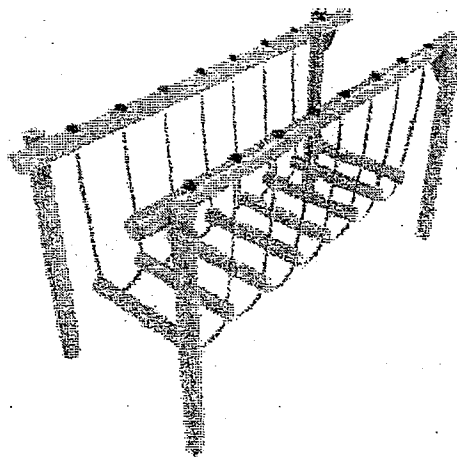

- Dry i impregnuar me diameter 120mm dhe gjatesi.3000mm
- Ankerimi te behet me elemente metalike te forcuar me beton te parafabrikuar
- Shkallët lëvizëse janë me Zingjërë te calikut me trashësi 5mm të galvanizuar
- Pjesët tjera lidhëse të produktit janë të punuara nga metali dhe po ashtu të galvanizuara
- Saldimet të bëhen dhe testohen sipas standardeve Europiane : ISO 9606-1
- Prodhimi dhe instalimi i pajisjes duhet të bëhet sipas normës evropiane EN-11 76

Rekuizita : " Balancing 108 kg ", Fig.20 / 1

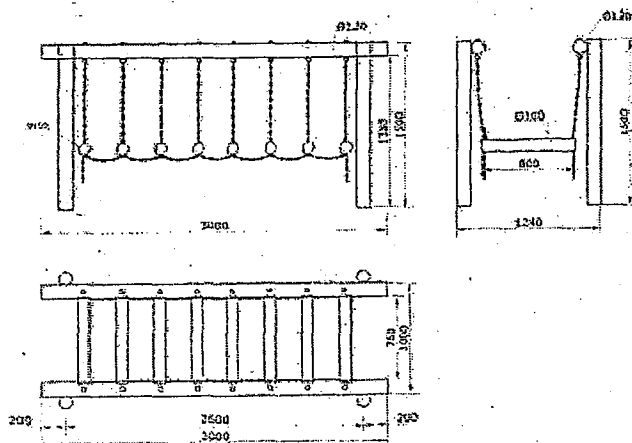

Rekuizita : "Play structure 420 kg ", Fig.23

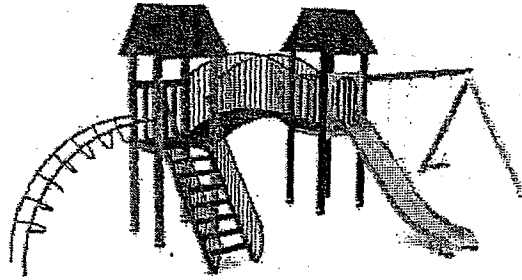

- Dru Bredhi I klasit të parë me lagështi 12-14 % me dimensione 110 x 80 mm dhe gjatësi 3000 mm;
- Konstruksiione metalike me diameter Ø32 mm te gjitha duhet te jene galvanizuara
- Plywood 21mm
- Produkti është i mbrojtur dhe i trajtuar me ngjyrë Poliesteri në temperaturë +180 grad celzjus
- Ankerimi te behet me elemente metalike te forcuar me beton te parafabrikuar
- Rrjeta e litarit me 5 fije te celikut me trashësi 16mm.
- Saldimet të bëhen dhe testohen sipas standardeve Europiane : ISO 9806-1.
- Prodhimi dhe instalimi i pajisjes duhet te behet sipas normes evropiane EN -11 76
- Elemente nga konstrukcioni metalik me diameter 114 mm dhe trashësi 3 mm

Rekvizita : "Play structure 420 kg ", Fig.23 / 1

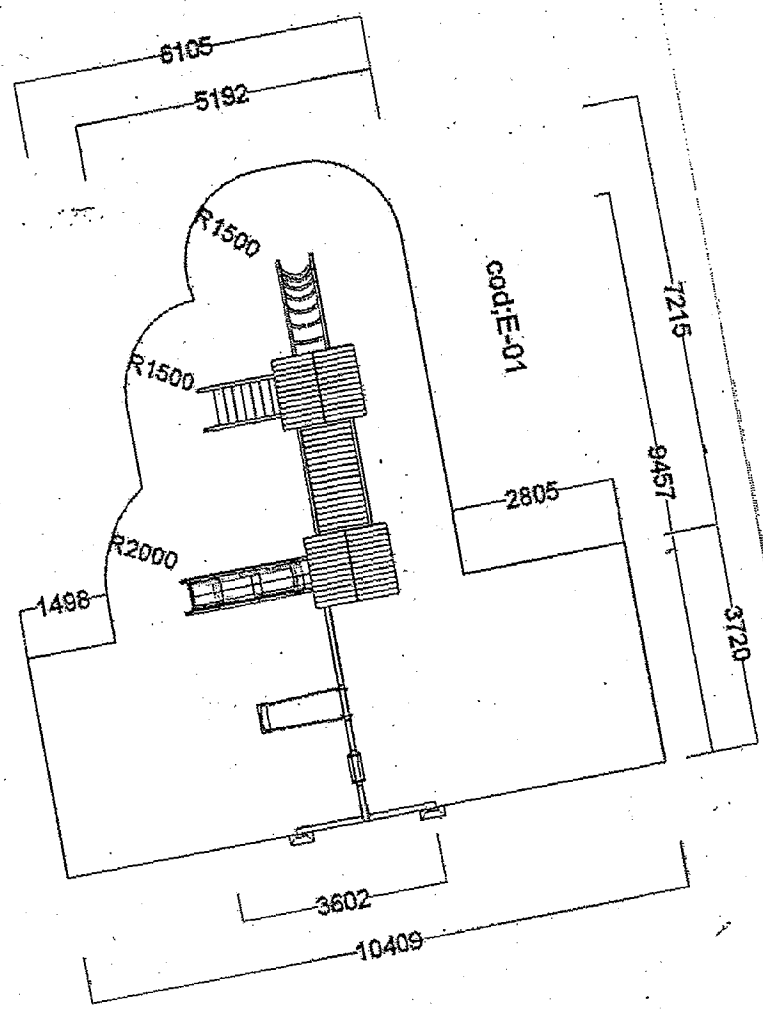

Rekuizita : " Springers 28 kg ", Fig.25

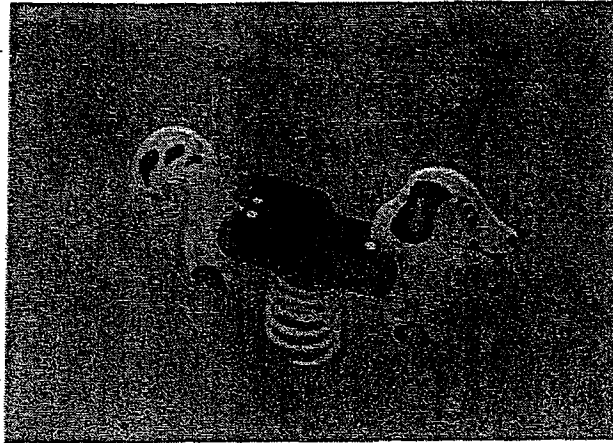

- Plywood 21mm
- Elemente amortizues prej metali Ø200mm me trashesi 19mm
- Ankerimi te behet me elemente metalike te forcuar ne beton te parafabrikuar
- Doreza mbajtese plastike
- Prodhimi dhe instalimi i pajisjes duhet te behet sipas normes evropiane EN -11 76

Rekuizita : " Springers 28 kg ", Fig.25 /1

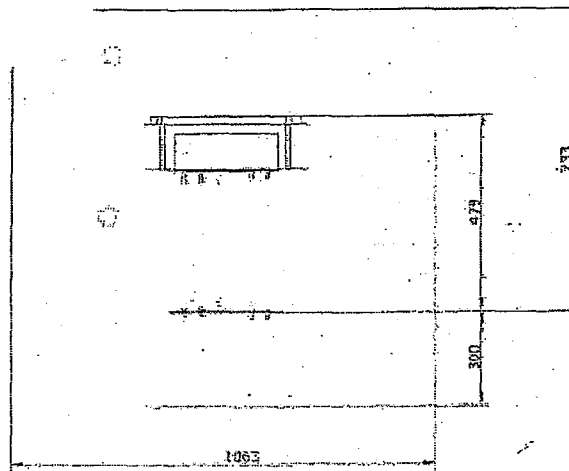

Rekuizita : " Springers 28 kg ", Fig.26

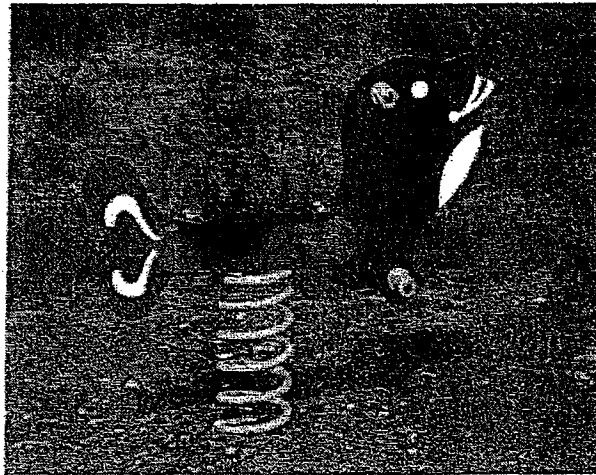

- Plywood 21mm
- Elemente amortizues prej metali Ø200mm me trashesi 19mm
- Ankerimi te behet me elemente metalike te forcuar me beton te parafabrikuar
- Doreza mbajtëse plastike
- Prëdhimi dhe instalimi i pajisjes duhet te behet sipas normes evropiane EN-11 76

Rekuizita : " Springers 28 kg ", Fig.26 /1

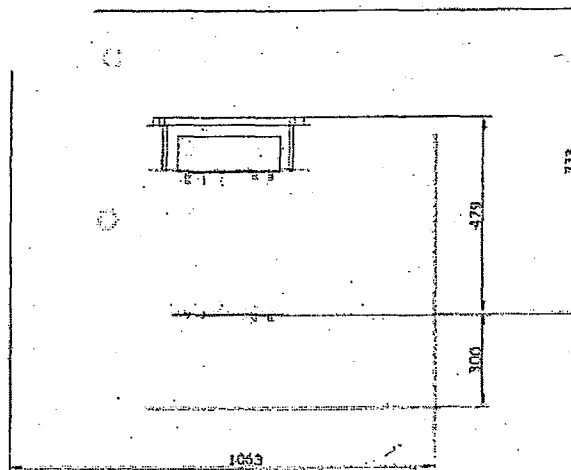

Shporta për mbeturina : Fig. 5

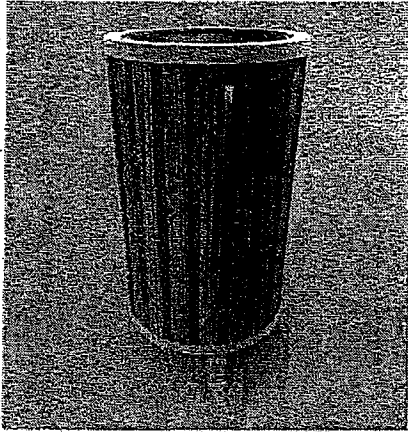

- Pjese metalike me të galvanizuara
- Dru cam i perpunuar
- Ankerimi të bëhet me elemente metalike të forcuara me beton të parafabrikuar
- Prodhimimi dhe instalimi i pajisjes duhet të bëhet sipas normies evropiane EN-11 76

Shporta për mbeturina : Fig. 5 /1

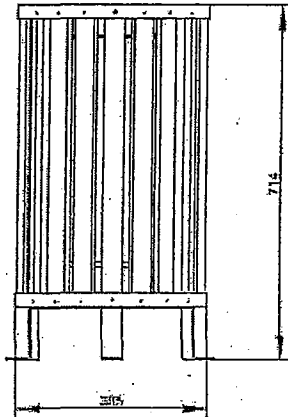

Lojrat për këndin e fëmijëve / L -01

Vërejtje: Paisjet e lojërave të jenë të prodhuara fabrikisht nga prodhuesi i specializuar në këtë lloj të prodhimit me produkte të kualitetit të lartë me siguri të posaqme të shfrytëzimit të produktit, me funksionalizim, dizajn atraktiv dhe rezistencë të madhe ndaj vandalizimit dhe kushteve atmosferike. Të gjitha paisjet të jenë të punuara sipas standardeve. Produkti të mos përmbajë kimikale të dëmshme. Konstruksioni bazë i produkteve të jetë nga çeliku, të mbrojtura me ngjyrë ekologjike me sistem pudër ose zallim. Çmimi përfshin furnizimin, transportin dhe montimin në tërësi sipas udhëzimit me standarde të prodhuesit, dhe vuarjen në funksion. Të gjitha lodrat duhet të korrespondojnë me fotot dhe dimensionet e bashkangjitur në projekt. Si dhe duhet të sjellat certifikatat/atestet për lodrat e përshtuara.

Nr.	Përshkrimi	Njësia matëse	Sasia	Çmimi për njësi me TVSH €	Çmimi total me TVSH
1.1	Furnizimi, transporti, montimi i lodrave "Play Structure - 280 kg", për fëmijë 2-6 vjet, lartësia e lirë e rënjes: 2000 mm. Pozicioni përfshinë edhe të gjitha materialet dhe punët e nevojshme që ky aktivitet të jetë funksional duke përfshirë gërmimin e gropave, furnizimin/shtruarjen e zavorit për bazament, furnizimin/betonimin e themeleve nga betoni i armuar, furnizimin/lakimin/montimin e armaturës si dhe furnizimin/montimin/ankerimin me ankera special - të gjitha këto në tërësi sipas udhëzimit dhe standardeve të prodhuesit. Lodra duhet të korrespondojë me fotot dhe me dimensionet e bashkangjitur në projekt, fig.15 dhe fig.15-1.	copë	1	2.750.00	2.750.00 €

1. M. M. M.
2. V. H. H.



1. Mendi
2. Kthelje

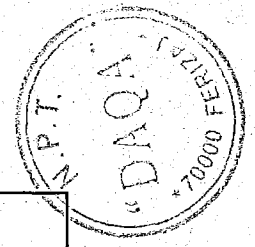

1.2	<p>Furnizimi, transporti, montimi i lodrave "Climbing Equipment - 130 kg", për fëmijë 2-6 vjet, lartësia e lirë e rënjes: 2000 mm. Pozicioni përfshinë edhe të gjitha materialet dhe punët e nevojshme që ky aktivitet të jet funksional duke përfshirë gërmimin e gropave, furnizimin/shtuarjen e zhavorit për bazament, furnizimin/betonimin e themeleve nga betoni i armuar, furnizimin/lakimin/montimin e armaturës si dhe furnizimin/montimin/ankerimin me ankera special - të gjitha këto në tërësi sipas udhëzimit dhe standardeve të prodhuesit. Lodra duhet të korrespondoj me foton dhe me dimensionet e bashkangjitur në projekt, fig.16 dhe fig.16-1</p>	copë	1	700.00	700.00 €
1.3	<p>Furnizimi, transporti, montimi i lodrave "Seesaws-49 kg", për fëmijë 3-8 vjet, lartësia e lirë e rënjes 700mm. (Në çmim llogaritet edhe furnizimi dhe montimi i gomave rrethore në pjesën e poshtme të strukturës së lodrës, sikur në foto). Pozicioni përfshinë edhe të gjitha materialet dhe punët e nevojshme që ky aktivitet të jet funksional duke përfshirë gërmimin e gropave, furnizimin/shtuarjen e zhavorit për bazament të themelit, furnizimin/betonimin e themeleve nga betoni i armuar, furnizimin/lakimin/montimin e armaturës si dhe furnizimin/montimin/ankerimin me ankera special - të gjitha këto në tërësi sipas udhëzimit dhe standardeve të prodhuesit. Lodra duhet të korrespondoj me foton dhe me dimensionet e bashkangjitur në projekt, fig.17 dhe fig.171</p>	copë	1	280.00	280.00 €

1. Vllas
2. Vllas

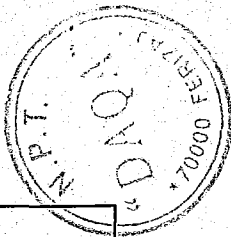

1.4	<p>Furnizimi, transporti, montimi i lodrave "Steel swings-135 kg", për fëmijë 3-12 vjet, lartësia e lirë e rënjes 1284mm. Dimensionet e ulëseve duhet të jenë 640x150x8mm, Litar 10mm i bërë nga polypropilene, unaza nga çeliku i galvanizuar. Pozicioni përfshinë edhe të gjitha materialet dhe punët e nevojshme që ky aktivitet të jet funksional duke përfshirë gërmimin e gropave, furnizimin/shtruarjen e zhavorit për bazament të thellë, furnizimin/betonimin e themeleve nga betoni i armuar, furnizimin/lakimin/montimin e armaturës si dhe furnizimin/montimin/ankerimin me anker special - të gjitha këto në tërësi sipas udhëzimit dhe standardeve të prodhuesit. Lodra duhet të korrespondoj me foton dhe me dimensionet e bashkangjitur në projekt. fig.14 dhe fig.14/1.</p>	copë	1	390.00	390.00 €
1.5	<p>Furnizimi, transporti, montimi i lodrave "Play Structure - 420 kg", për fëmijë 2-6 vjet, lartësia e lirë e rënjes: 2000 mm. Pozicioni përfshinë edhe të gjitha materialet dhe punët e nevojshme që ky aktivitet të jet funksional duke përfshirë gërmimin e gropave, furnizimin/shtruarjen e zhavorit për bazament, furnizimin/betonimin e themeleve nga betoni i armuar, furnizimin/lakimin/montimin e armaturës si dhe furnizimin/montimin/ankerimin me anker special - të gjitha këto në tërësi sipas udhëzimit dhe standardeve të prodhuesit. Lodra duhet të korrespondoj me foton dhe me dimensionet e bashkangjitur në projekt, fig.18 dhe fig.18-1.</p>	copë	1	3,800.00	3,800.00 €

1. N. N. N.
2. V. H. H.

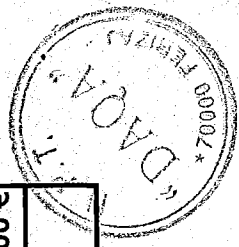

1.6	Furnizimi, transporti, montimi i lodrave "Balancing - 108 kg", për fëmijë 2-6 vjet, lartësia e lirë e rënjes: 350 mm. Pozicioni përfshinë edhe të gjitha materialet dhe punët e nevojshme që ky aktivitet të jet funksional duke përfshirë gërmimin e gropave, furnizimin/shtruarjen e zhavorit për bazament, furnizimin/betonimin e themeleve nga betoni i armuar, furnizimin/lakimin/montimin e armaturës si dhe furnizimin/montimin/ankerimin me ankera special - të gjitha këto në tërësi sipas udhëzimit dhe standardeve të prodhuesit. Lodra duhet të korrespondojë me foton dhe me dimensionet e bashkangjitur në projekt, fig.20 dhe fig.20-1.	copë	1	420.00	420.00 €
1.7	Furnizimi, transporti dhe montimi i shportave të mbeturinave. Konstruktivi mbajtës i shportave të jet nga profilit e metalit, ndërsa pjesët tjera konstruktive nga lëmmarina e galvanizuar. Logaritet edhe përforcimi i tyre në bazament me ankera special apo betonim. Modeli të jetë në përputhje me specifikimet në përshkrimin teknik. fig.5 dhe fig.5/1	copë	3	55.00	165.00 €
1.8	Furnizimi, transporti i ulëseve " Park Benches 46 kg "të punuara nga druri dhe hekuri dhe montimi i tyre në shtigjet e parkut. Në çmim duhet të parashihet ankerimi në dyshe me si dhe ljerja me material për mbrojtje kundër lagështisë, insekteve, këpuardhave si dhe ljerje përfundimtare. Punëkryesi obligohet që para vurjes në vepër të marr aprovimin nga ana e organit mbikëqyrës. Modeli të jetë në përputhje me dimensionimet në detal skicën. Fig.22 dhe Fig.22 /1	copë	2	130.00	260.00 €
1.9	Furnizimi transporti dhe mbushja e Parkut me zhavor Ø 2-4mm (Rërë e pastër nga Lumi).	m ³	20	20.00	400.00 €
Gjithsej totali me TVSH					9,165.00 €
Lojrat për këndin e fëmijëve / L -02					

Vërejtje: Pajset e lojërave të jenë të prodhuara fabrikisht nga prodhuesi i specializuar në këtë lloj të prodhimit me produkte të kualitetit të lartë me siguri të posaqme të shfrytëzimit të produktit, me funksionalizim, dizajn atraktiv dhe rezistencë të madhe ndaj vandalizimit dhe kushteve atmosferike. Të gjitha pajset të jenë të punuara sipas standardeve. Produkti të mos përbajë kemikale të dëmshme. Konstruksioni bazë i produkteve të jetë nga çeliku, të mbrojtura me ngjyrë ekologjike me sistem pudër ose zallim. Çmimi përfshin furnizimin, transportin dhe montimin në tërësi sipas udhëzimit me standarde të prodhuesit, dhe vuarjen në funksion. Të gjitha lodrat duhet të korrespondojnë me fotot dhe dimensionet e bashkangjitur në projekt. Si dhe duhet të sjellet certifikatat/atestet për lodrat e përsëhkuara.

Nr.	Përshkrimi	Njësia matëse	Sasia	Çmimi për njësi me TVSH €	Çmimi total me TVSH
2.1	Furnizimi, transporti, montimi i lodrave "Play Structure - 280 kg", për fëmijë 2-6 vjet, lartësia e lirë e rënjes: 2000 mm. Pozicioni përfshinë edhe të gjitha materialet dhe punët e nevojshme që ky aktivitet të jetë funksional duke përfshirë gërmimin e gropave, furnizimin/shtruarjen e zhavorit për bazament, furnizimin/betonimin e themeleve nga betoni i armuar, furnizimin/lakimin/montimin e armaturës si dhe furnizimin/montimin/ankerimin me ankera special - të gjitha këto në tërësi sipas udhëzimit dhe standardeve të prodhuesit. Lodra duhet të korrespondojë me fotot dhe me dimensionet e bashkangjitur në projekt, fig.15 dhe fig.15-1.	copë	1	2,750.00	2,750.00 €
2.2	Furnizimi, transporti, montimi i lodrave "Climbing Equipment - 130 kg", për fëmijë 2-6 vjet, lartësia e lirë e rënjes: 2000 mm. Pozicioni përfshinë edhe të gjitha materialet dhe punët e nevojshme që ky aktivitet të jetë funksional duke përfshirë gërmimin e gropave, furnizimin/shtruarjen e zhavorit për bazament, furnizimin/betonimin e themeleve nga betoni i armuar, furnizimin/lakimin/montimin e armaturës si dhe furnizimin/montimin/ankerimin me ankera special - të gjitha këto në tërësi sipas udhëzimit dhe standardeve të prodhuesit. Lodra duhet të korrespondojë me fotot dhe me dimensionet e bashkangjitur në projekt, fig.16 dhe fig.16-1.	copë	1	680.00	680.00 €

1. Kllau
2. V. H. H. H. H. H.

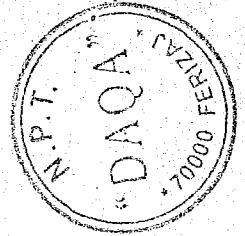

komisioni i vlerësimit

1. O. B. ...
 2. ...
 3. ...

1. ...
 2. ...

2.3	<p>Furnizimi, transporti, montimi i lodrave " Seesaws-49 kg", për fëmijë 3-8 vjet, lartësia e lirë e rënjes 700mm. (Në gjimnastikë dhe logaritëk dhe furnizimi dhe montimi i gomave rrethore në pjesën e poshtme të strukturës së lodrës, sikur në foto). Pozicioni përfshinë edhe të gjitha materialet dhe punët e nevojshme që ky aktivitet të jet funksional duke përfshirë gërmimin e gropave, furnizimin/shtuarjen e zhavorit për bazament të themelit, furnizimin/betonimin e themeleve nga betoni i armuar, furnizimin/lakimin/montimin e armaturës si dhe furnizimin/montimin/ankerimin me ankera special - të gjitha këto në tërësi sipas udhëzimit dhe standardeve të prodhuesit. Lodra duhet të korrespondoj me foton dhe me dimensionet e bashkangjitur në projekt, fig.17 dhe fig.17/1</p>	copë	4	260.00	1,040.00 €
2.4	<p>Furnizimi, transporti, montimi i lodrave "Climbing Equipment - 165 kg", për fëmijë 2-6 vjet, lartësia e lirë e rënjes: 2500 mm. Pozicioni përfshinë edhe të gjitha materialet dhe punët e nevojshme që ky aktivitet të jet funksional duke përfshirë gërmimin e gropave, furnizimin/shtuarjen e zhavorit për bazament, furnizimin/betonimin e themeleve nga betoni i armuar, furnizimin/lakimin/montimin e armaturës si dhe furnizimin/montimin/ankerimin me ankera special - të gjitha këto në tërësi sipas udhëzimit dhe standardeve të prodhuesit. Lodra duhet të korrespondoj me foton dhe me dimensionet e bashkangjitur në projekt, fig.19 dhe fig.19-1</p>	copë	1	1,200.00	850.00 € - 1200

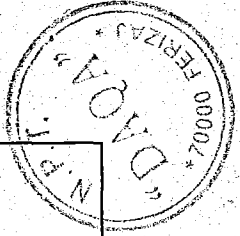

1. N. N. N.
2. V. B. B.

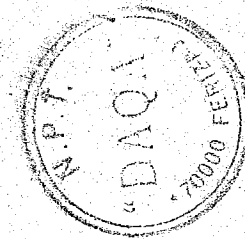

2.5	<p>Furnizimi, transporti, montimi i lodrave "Balancing - 108 kg", për fëmijë 2-6 vjet, lartësia e lirë e rënjes: 350 mm. Pozicioni përfshinë edhe të gjitha materialet dhe punët e nevojshme që ky aktivitet të jet funksional duke përfshirë gërmimin e gropave, furnizimin/shtruarjen e zhavorit për bazament, furnizimin/betonimin e themeleve nga betoni i armuar, furnizimin/lakimin/montimin e armaturës si dhe furnizimin/montimin/ankerimin me ankera special - të gjitha këto në tërësi sipas udhëzimit dhe standardeve të prodhuesit. Lodra duhet të korrespondoj me foton dhe me dimensionet e bashkangjitur në projekt, fig.20 dhe fig.20-1.</p>	copë	1	420.00	420.00 €
2.6	<p>Furnizimi, transporti, montimi i lodrave "Play Structure - 420 kg", për fëmijë 2-6 vjet, lartësia e lirë e rënjes: 1500 mm. Pozicioni përfshinë edhe të gjitha materialet dhe punët e nevojshme që ky aktivitet të jet funksional duke përfshirë gërmimin e gropave, furnizimin/shtruarjen e zhavorit për bazament, furnizimin/betonimin e themeleve nga betoni i armuar, furnizimin/lakimin/montimin e armaturës si dhe furnizimin/montimin/ankerimin me ankera special - të gjitha këto në tërësi sipas udhëzimit dhe standardeve të prodhuesit. Lodra duhet të korrespondoj me foton dhe me dimensionet e bashkangjitur në projekt, fig.23 dhe fig.23-1.</p>	copë	1	2,550.00	2,550.00 €
2.7	<p>Furnizimi, transporti, montimi i lodrave "Springers - 28 kg", për fëmijë 2-6 vjet, lartësia e lirë e rënjes: 550 mm. Pozicioni përfshinë edhe të gjitha materialet dhe punët e nevojshme që ky aktivitet të jet funksional duke përfshirë gërmimin e gropave, furnizimin/shtruarjen e zhavorit për bazament, furnizimin/betonimin e themeleve nga betoni i armuar, furnizimin/lakimin/montimin e armaturës si dhe furnizimin/montimin/ankerimin me ankera special - të gjitha këto në tërësi sipas udhëzimit dhe standardeve të prodhuesit. Lodra duhet të korrespondoj me foton dhe me dimensionet e bashkangjitur në projekt, fig.25 dhe fig.25-1.</p>	copë	1	300.00	300.00 €

Konsumi i betonit

1. *[Signature]*
 2. *[Signature]*
 3. *[Signature]*

1. *[Signature]*
 2. *[Signature]*

2.8	Furnizimi, transporti, montimi i lodrave "Springers - 28 kg", për fëmijë 2-6 vjet, lartësia e lirë e rënjes: 550 mm. Pozicioni përfshinë edhe të gjitha materialet dhe punët e nevojshme që ky aktivitet të jet funksional duke përfshirë gërmimin e gropave, furnizimin/shtruarjen e zhavorit për bazament, furnizimin/betonimin e themeleve nga betoni i armuar, furnizimin/lakimin/montimin e ankerës si dhe furnizimin/montimin/ankerimin me ankera special - të gjitha këto në tërësi sipas udhëzimit dhe standardeve të prodhuesit. Lodra duhet të korrespondoj me foton dhe me dimensionet e bashkangjitur në projekt, fig.26 dhe fig.26-1.	copë	1	300.00	300.00 €
2.9	Furnizimi, transporti dhe montimi i shportave të mbeturinave. Konstrukt i mbajtës i shportave të jet nga profilet e metalit, ndërsa pjesët tjera konstruktive nga llamarinat e galvanizuar. Logaritët edhe përforcimi i tyre në bazament me ankera special apo betonim. Modeli të jetë në përputhje me specifikimet në përshkrimin teknik. fig.5 dhe fig.5/1	copë	6	50.00	300.00 €
2,10	Furnizimi trasporti dhe mbushja e Parkut me zhavor Ø 2-4mm (Rërë e paster nga Lumi).	m ³	20	20.00	400.00 €
Gjithsej totali me TVSH					9,590.00 €
REKAPITULIMI I PERGJITHSHEM					
1	Lojrat për këndin e fëmijëve / L -01				9,165.00 €
2	Lojrat për këndin e fëmijëve / L -02				9,590.00 €
Gjithsej totali me TVSH					18,755.00 €
IDENTIFIKIMI I OPERATORIT EKONOMIK (OE)					
EMRI I OE:		N.P.T DAQA			
EMRI DHE MBIEMRI I PËRFAQËSUESIT TË OE:		Nexhmedin Sadiku			
NËNSHKRIMI:		<i>[Signature]</i>			
DATA:		30.08.2018			

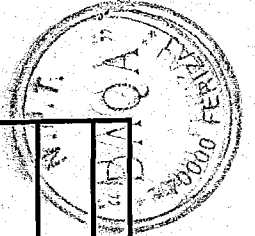

9,590.00
 9,590.00 €
 18,755.00 €

PJESA V E KONTRATËS: IDENTIFIKIMI FINANCIAR

MBAJTËSI I LLOGARISË	
Emri	N.P.T DAQA
Adresa	Magjistrilaj PR-SK/38
Qyteti	Ferizaj
Kodi Postar	70 000
Kontakti	Nexhmedin Sadiku
Telefoni	044 224 255
Fax	ska
E-mail	Daqa-ko@hotmail.com
Numri i TVSH	

BANKA	
Emri	ProCreditBank
Adresa	Vllezerit Gervalla
Qyteti	Ferizaj
Kodi Postar	70 000
Shteti	Republika e Kosoves
Llogaria Bankare	1170029370000171
IBAN (opcionale)	
BIC (Opcionale)	

SHËNIME:

VULA E BANKËS + NENSHKRIMI I PËRFAQËSUESIT TË BANKËS (të dyja të obligueshme)

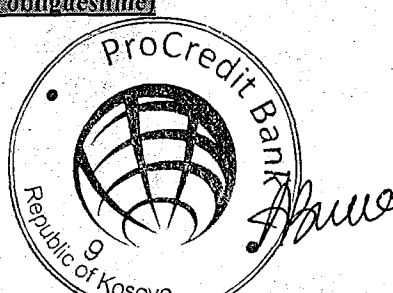

DATA + NENSHKRIMI I MBAJTËSIT TË LLOGARISË: (e obligueshme)

30.08.2018

